

Αυτό το εγχειρίδιο αποτελεί αναπόσπαστο μέρος του σκούτερ και πρέπει να το συνοδεύει σε περίπτωση μεταπώλησης.

Όλες οι πληροφορίες που περιέχονται σε αυτό το εγχειρίδιο βασίζονται στις πλέον πρόσφατες πληροφορίες που ήταν διαθέσιμες κατά την εκτύπωση. Η MGK Hellenic Motor PC (εφεξής αναφερόμενη ως «κατασκευαστής») διατηρεί το δικαίωμα να κάνει αλλαγές, οποιαδήποτε στιγμή, χωρίς προηγούμενη ειδοποίηση και χωρίς καμία υποχρέωση.

Δεν επιτρέπεται η ανατύπωση μέρους ή όλου του παρόντος εντύπου χωρίς προηγούμενη έγγραφη έγκριση.

Το όχημα που απεικονίζεται στο παρόν εγχειρίδιο κατόχου ενδέχεται να μην αντιστοιχεί στο δικό σας όχημα.

Καλωσορίσατε

Συγχαρητήρια για την αγορά του νέου σας σκούτερ. Με αυτήν την επιλογή σας, γίνεστε μέλος μιας παγκόσμιας οικογένειας ικανοποιημένων πελατών που εκτιμούν τη φήμη μας όσον αφορά την ποιότητα κατασκευής σε κάθε προϊόν της.

Για να διασφαλίσετε την ασφάλεια και την οδηγική σας απόλαυση:

- Διαβάστε προσεκτικά το παρόν εγχειρίδιο κατόχου.
- Ακολουθείτε όλες τις συστάσεις και τις διαδικασίες που περιλαμβάνονται σε αυτό το εγχειρίδιο.
- Δίνετε ιδιαίτερη προσοχή στις οδηγίες ασφαλείας που περιέχονται σε αυτό το εγχειρίδιο και στο σκούτερ.

- Οι κωδικοί που χρησιμοποιούνται σε αυτό το εγχειρίδιο υποδεικνύουν τη χώρα.

Κωδικοί χωρών

Κωδικός	Χώρα
---------	------

ACH110CBF

IN	Ινδονησία
----	-----------

ACH110CBT

GR	Ελλάδα
----	--------

ACH110CSF

IN	Ινδονησία
----	-----------

Λίγα λόγια για την ασφάλεια

Η ασφάλειά σας και η ασφάλεια των άλλων είναι πολύ σημαντική. Η ασφαλής χρήση του σκούτερ είναι σοβαρή ευθύνη.

Για να σας βοηθήσουμε να λαμβάνετε ενημερωμένες αποφάσεις σχετικά με την ασφάλεια, στο παρόν εγχειρίδιο παρέχονται ετικέτες ασφαλείας με τις διαδικασίες λειτουργίας και άλλες πληροφορίες. Οι πληροφορίες αυτές εφιστούν την προσοχή σας σε πιθανούς κινδύνους που μπορεί να προκαλέσουν σωματική βλάβη σε εσάς ή άλλα άτομα. Φυσικά, δεν είναι πρακτικό ή εφικτό να σας προειδοποιήσουμε για όλους τους κινδύνους που σχετίζονται με τη λειτουργία ή τη συντήρηση ενός σκούτερ. Θα πρέπει να χρησιμοποιείτε και την κρίση σας.

Θα βρείτε διάφορες σημαντικές πληροφορίες σχετικά με την ασφάλεια, όπως:

- Ετικέτες ασφαλείας στο σκούτερ.
- Τα μηνύματα σχετικά με την ασφάλεια συνοδεύονται με ένα σύμβολο κινδύνου  και μία από τις τρεις λέξεις επισήμανσης: ΚΙΝΔΥΝΟΣ, ΠΡΟΕΙΔΟΠΟΙΗΣΗ ή ΠΡΟΣΟΧΗ. Η σημασία των λέξεων επισήμανσης είναι η εξής:

ΚΙΝΔΥΝΟΣ

ΘΑ ΥΠΟΣΤΕΙΤΕ ΘΑΝΑΣΙΜΟ ή ΣΟΒΑΡΟ ΤΡΑΥΜΑΤΙΣΜΟ αν δεν ακολουθήσετε τις οδηγίες.

ΠΡΟΕΙΔΟΠΟΙΗΣΗ

ΕΝΔΕΧΕΤΑΙ να υποστείτε ΘΑΝΑΣΙΜΟ ή ΣΟΒΑΡΟ ΤΡΑΥΜΑΤΙΣΜΟ αν δεν ακολουθήσετε τις οδηγίες.

ΠΡΟΣΟΧΗ

Υπάρχει ΠΙΘΑΝΟΤΗΤΑ ΤΡΑΥΜΑΤΙΣΜΟΥ αν δεν ακολουθήσετε τις οδηγίες.

Άλλες σημαντικές πληροφορίες παρέχονται με τους ακόλουθους τίτλους:

ΣΗΜΕΙΩΣΗ

Πληροφορίες οι οποίες σας βοηθούν να αποφύγετε ζημιές στο σκούτερ σας, σε ξένη ιδιοκτησία ή στο περιβάλλον.

Περιεχόμενα

Ασφάλεια του σκούτερ Σελ. 2

Οδηγός λειτουργίας Σελ. 12

Συντήρηση Σελ. 43

Αντιμετώπιση προβλημάτων Σελ. 81

Πληροφορίες Σελ. 97

Προδιαγραφές Σελ. 108

Ευρετήριο Σελ. 111

Ασφάλεια του σκούτερ

Αυτή η ενότητα περιέχει σημαντικές πληροφορίες που αφορούν την ασφαλή οδήγηση του σκούτερ σας. Διαβάστε αυτήν την ενότητα με προσοχή.

Οδηγίες για την ασφάλεια	Σελ. 3
Προφυλάξεις που αφορούν την ασφάλεια	Σελ. 6
Προφυλάξεις κατά την οδήγηση	Σελ. 7
Αξεσουάρ και τροποποιήσεις.....	Σελ. 10
Φόρτωση	Σελ. 11

Οδηγίες για την ασφάλεια

Τηρείτε αυτές τις οδηγίες για να βελτιώσετε την ασφάλειά σας:

- Εκτελείτε όλους τους ελέγχους ρουτίνας και τους τακτικούς ελέγχους που περιγράφονται στο παρόν εγχειρίδιο.
- Πριν από την αναπλήρωση του ρεζερβουάρ, σβήνετε τον κινητήρα και μην πλησιάζετε σε σπίθες και φλόγες.
- Μην αφήνετε τον κινητήρα να λειτουργεί σε κλειστούς ή μερικώς κλειστούς χώρους. Το μονοξείδιο του άνθρακα που υπάρχει στα καυσάερια είναι τοξικό και ενδεχομένως θανάσιμο.

Φοράτε πάντα κράνος

Είναι αποδεδειγμένο: τα κράνη και ο προστατευτικός εξοπλισμός μειώνουν σημαντικά τον αριθμό και τη σοβαρότητα των τραυματισμών στο κεφάλι, καθώς και άλλων τραυματισμών. Για το λόγο αυτό, φοράτε πάντα κράνος και προστατευτικό ρουχισμό εγκεκριμένα για χρήση από μοτοσυκλετιστές. ➤ Σελ. 6

Πριν από την οδήγηση

Βεβαιωθείτε ότι είστε σε καλή φυσική κατάσταση και συγκεντρωμένοι. Επίσης, δεν πρέπει να έχετε καταναλώσει αλκοόλ ή/και φάρμακα. Βεβαιωθείτε ότι εσείς και ο συνεπιβάτης φοράτε κράνος και προστατευτικό ρουχισμό εγκεκριμένα για χρήση από μοτοσυκλετιστές. Καθοδηγήστε το συνεπιβάτη σας να κρατά τη χειρολαβή ή τη μέση σας, το σώμα του να γέρνει με το δικό σας στις στροφές και να έχει τα πόδια του στα μαρσπιέ, ακόμα και όταν το σκούτερ σας είναι σταματημένο.

Χρειάζεστε χρόνο για να μάθετε και να εξασκηθείτε

Ακόμα και αν έχετε οδηγήσει άλλα σκούτερ, εξασκηθείτε στην οδήγηση σε ασφαλές μέρος προκειμένου να εξοικειωθείτε με τον τρόπο λειτουργίας και χειρισμού του σκούτερ, καθώς και για να προσαρμοστείτε με το μέγεθος και το βάρος του σκούτερ.

Οδηγείτε προσεκτικά

Προσέχετε πάντα τα άλλα οχήματα γύρω σας και να μην υποθέτετε πως σας βλέπουν οι άλλοι οδηγοί. Πρέπει να είστε πάντα σε ετοιμότητα για απότομο σταμάτημα ή ελιγμό αποφυγής.

Φροντίστε να είστε ευδιάκριτοι

Για να είστε πιο ευδιάκριτοι, ειδικά τη νύχτα, φοράτε ρούχα που φωσφορίζουν, στέκεστε σε κατάλληλα σημεία ώστε να είστε ορατοί στους άλλους οδηγούς, χρησιμοποιείτε τα φλας πριν στρίψετε ή αλλάξετε λωρίδα και χρησιμοποιείτε την κόρνα όποτε είναι απαραίτητο.

Μην ξεπερνάτε τα όριά σας κατά την οδήγηση

Μην οδηγείτε ποτέ με τρόπο που υπερβαίνει τις προσωπικές σας ικανότητες και μην αυξάνετε ταχύτητα εάν δεν το επιτρέπουν οι συνθήκες. Η κούραση και η έλλειψη προσοχής μπορεί να επηρεάσουν αρνητικά την κρίση σας και την ασφαλή οδήγηση.

Μην οδηγείτε υπό την επήρεια αλκοόλ

Μην οδηγείτε μετά από κατανάλωση αλκοόλ. Ακόμα και ένα αλκοολούχο ποτό μπορεί να μειώσει την ικανότητα αντίδρασης σε μεταβαλλόμενες συνθήκες, ενώ ο χρόνος αντίδρασης επιδεινώνεται με κάθε επιπλέον ποτό. Μην οδηγείτε εάν έχετε πιει και μην αφήνετε τους φίλους σας να οδηγούν ενώ έχουν καταναλώσει αλκοόλ.

Διατηρήστε το σκούτερ σας σε καλή κατάσταση

Είναι σημαντικό να διατηρείτε το σκούτερ σας σωστά συντηρημένο και σε καλή κατάσταση για ασφαλή οδήγηση. Επιθεωρείτε το σκούτερ σας πριν το οδηγήσετε και πραγματοποιείτε όλες τις συνιστώμενες εργασίες συντήρησης. Μην υπερβαίνετε ποτέ τα όρια φορτίου (➤ Σελ. 11), μην τροποποιείτε το σκούτερ σας και μην τοποθετείτε αξεσουάρ που θα μπορούσαν να καταστήσουν το σκούτερ σας μη ασφαλές (➤ Σελ. 10).

Σε περίπτωση ατυχήματος

Η προσωπική σας ασφάλεια αποτελεί την πρώτη σας προτεραιότητα. Εάν εσείς ή κάποιος άλλος έχετε τραυματιστεί, αφιερώστε τον απαραίτητο χρόνο για να εξετάσετε τη σοβαρότητα των τραυμάτων και αν είναι ασφαλές να συνεχίσετε την οδήγηση. Εάν είναι απαραίτητο, καλέστε για επείγουσα βοήθεια. Ακολουθήστε τους ισχύοντες νόμους και κανονισμούς εάν κάποιο άλλο όχημα ή πρόσωπο έχει εμπλακεί στο ατύχημα.

Εάν αποφασίσετε να συνεχίσετε να οδηγείτε, γυρίστε αρχικά τον κεντρικό διακόπτη στη θέση OFF και, στη συνέχεια, ελέγξτε την κατάσταση του σκούτερ σας. Ελέγξτε για πιθανές διαρροές υγρών,

ελέγξτε τη σύσφιγξη των κύριων παξιμαδιών και βιδών, καθώς επίσης το τιμόνι, τις μανέτες, τα φρένα και τους τροχούς. Οδηγήστε αργά και προσεκτικά. Το σκούτερ σας ενδέχεται να έχει υποστεί ζημιά που να μην είναι άμεσα εμφανής. Μεταβείτε σε ένα επίσημο συνεργείο για διεξοδικό έλεγχο του σκούτερ σας το συντομότερο δυνατό.

Κίνδυνος από μονοξείδιο του άνθρακα

Τα καυσαέρια περιέχουν δηλητηριώδες μονοξείδιο του άνθρακα, ένα άχρωμο και άοσμο αέριο. Η εισπνοή μονοξειδίου του άνθρακα μπορεί να προκαλέσει απώλεια αισθήσεων και να οδηγήσει σε θάνατο.

Εάν αφήνετε τον κινητήρα να λειτουργεί σε περιορισμένο ή μερικώς κλειστό χώρο, ο αέρας που αναπνέετε μπορεί να περιέχει επικίνδυνες ποσότητες μονοξειδίου του άνθρακα. Μην αφήνετε ποτέ το σκούτερ σας σε λειτουργία μέσα σε γκαράζ ή άλλο κλειστό χώρο.

ΠΡΟΕΙΔΟΠΟΙΗΣΗ

Εάν αφήσετε τον κινητήρα του σκούτερ σας σε λειτουργία, ενώ βρίσκεστε σε ένα κλειστό ή ακόμη και μερικώς κλειστό χώρο, ενδέχεται να προκληθεί ταχεία συσσώρευση τοξικού μονοξειδίου του άνθρακα.

Η εισπνοή αυτού του άχρωμου, άοσμου αερίου μπορεί γρήγορα να προκαλέσει απώλεια των αισθήσεων και να οδηγήσει σε θάνατο.

Αφήνετε τον κινητήρα του σκούτερ σας σε λειτουργία μόνο όταν αυτό βρίσκεται σε καλά αεριζόμενο εξωτερικό χώρο.

Προφυλάξεις που αφορούν την ασφάλεια

- Οδηγείτε προσεκτικά, με τα χέρια σας πάντα στο τιμόνι και τα πόδια στα μαρσπιέ.
- Ο συνεπιβάτης πρέπει να έχει τα χέρια του στη χειρολαβή ή στη μέση σας και τα πόδια του στα μαρσπιέ.
- Λαμβάνετε πάντα υπόψη την ασφάλεια του συνεπιβάτη σας, καθώς και των υπόλοιπων οδηγών και αναβατών.

Προστατευτικός ρουχισμός

Βεβαιωθείτε ότι εσείς και ο συνεπιβάτης σας φοράτε κράνος κατάλληλο για μοτοσυκλετιστές, προστατευτικά γυαλιά και ευδιάκριτο προστατευτικό ρουχισμό. Οδηγείτε προσεκτικά, ανάλογα με τις καιρικές συνθήκες και τις συνθήκες του οδοστρώματος.

Κράνος

Πιστοποιημένο σύμφωνα με τα πρότυπα ασφαλείας, ευδιάκριτο, με το σωστό μέγεθος για το κεφάλι σας.

- Πρέπει να εφαρμόζει άνετα αλλά με ασφάλεια, με δεμένο το λουρί για το πηγούνι.

- Προστατευτικό κάλυμμα προσώπου το οποίο δεν εμποδίζει το οπτικό σας πεδίο ή άλλα εγκεκριμένα προστατευτικά γυαλιά.

ΠΡΟΕΙΔΟΠΟΙΗΣΗ

Όταν δεν φοράτε κράνος αυξάνεται η πιθανότητα πρόκλησης σοβαρού ή θανάσιμου τραυματισμού σε περίπτωση ατυχήματος.

Εσείς και ο συνεπιβάτης σας πρέπει να φοράτε πάντα κράνος κατάλληλο για μοτοσυκλετιστές, καθώς και προστατευτικό ρουχισμό.

Γάντια

Δερμάτινα γάντια πλήρους κάλυψης δακτύλων (full finger) με υψηλή αντοχή στα γδαρσίματα.

Μπότες ή υποδήματα κατάλληλα για μοτοσυκλετιστές

Ανθεκτικές μποτές με αντιολισθητικές σόλες και προστασία αστραγάλων.

Μπουφάν και παντελόνι

Ευδιάκριτο προστατευτικό μπουφάν με μακριά μανίκια και ανθεκτικό παντελόνι αναβάτη (ή στολή προστασίας).

Προφυλάξεις κατά την οδήγηση

Περίοδος ρονταρίσματος

Κατά τη διάρκεια των πρώτων 500 km (300 μίλια) διαδρομής, ακολουθήστε αυτές τις οδηγίες για τη διασφάλιση της μελλοντικής αξιοπιστίας και απόδοσης του σκούτερ σας.

- Αποφεύγετε τις εκκινήσεις με τέρμα ανοιχτό γκάζι και τις απότομες επιταχύνσεις.
- Αποφεύγετε το απότομο φρενάρισμα.
- Οδηγείτε συντηρητικά.

Φρένα

Ακολουθείτε τις παρακάτω οδηγίες:

- Αποφεύγετε το υπερβολικά απότομο φρενάρισμα.
 - ▶ Το απότομο φρενάρισμα μπορεί να μειώσει την ικανότητα ελιγμών του σκούτερ και ενέχει κίνδυνο ολίσθησης.
 - ▶ Όπου είναι δυνατό, μειώνετε ταχύτητα πριν τις στροφές. Διαφορετικά, υπάρχει κίνδυνος ολίσθησης.

- Απαιτείται προσοχή κατά την οδήγηση σε επιφάνειες χαμηλής πρόσφυσης.
 - ▶ Η ολίσθηση των ελαστικών είναι πιο έντονη σε αυτές τις επιφάνειες
- Αποφεύγετε το συνεχές φρενάρισμα.
 - ▶ Το επαναλαμβανόμενο φρενάρισμα, για παράδειγμα σε μεγάλες κατηφόρες με απότομη κλίση, μπορεί να προκαλέσει σοβαρή υπερθέρμανση των φρένων, μειώνοντας την αποτελεσματικότητά τους.
- Για πλήρη αποτελεσματικότητα πέδησης, χρησιμοποιείτε ταυτόχρονα το μπροστά και το πίσω φρένο.

Συνδυασμένο φρένο (Combi Brake)

Εκτός από το ACH110CSF

Το σκούτερ σας είναι εξοπλισμένο με ένα σύστημα πέδησης που κατανέμει τη δύναμη πέδησης στα μπροστινά και πίσω φρένα.

Η κατανομή της δύναμης πέδησης που ασκείται στα μπροστινά και πίσω φρένα κατά τη χρήση μόνο της μανέτας μπροστινού φρένου και μόνο της μανέτας πίσω φρένου είναι διαφορετική.

Για πλήρη αποτελεσματικότητα πέδησης, χρησιμοποιείτε ταυτόχρονα το μπροστά και το πίσω φρένο.

Υγρές ή βροχερές συνθήκες

Το βρεγμένο οδόστρωμα είναι ολισθηρό και όταν τα φρένα είναι υγρά μειώνεται η αποτελεσματικότητα της πέδησης.

Απαιτείται ιδιαίτερη προσοχή κατά το φρενάρισμα σε υγρές συνθήκες.

Εάν βραχούν τα φρένα, ενεργοποιείτε τα οδηγώ-ντας με χαμηλή ταχύτητα για να στεγνώσουν.

Στάθμευση

- Σταθμεύετε σε σταθερή, επίπεδη επιφάνεια.
- Εάν πρέπει να σταθμεύσετε σε επικλινές ή σα-θρό έδαφος, σταθμεύστε με τέτοιο τρόπο ώστε να μην υπάρχει κίνδυνος μετακίνησης ή πτώσης του σκούτερ.
- Βεβαιωθείτε ότι τα εξαρτήματα στα οποία ανα-πτύσσεται υψηλή θερμοκρασία δεν έρχονται σε επαφή με εύφλεκτα υλικά.
- Μην αγγίζετε τον κινητήρα, το σιλανσιέ, τα φρέ-να και άλλα εξαρτήματα στα οποία αναπτύσσε-ται υψηλή θερμοκρασία, μέχρι να κρυώσουν.

- Προκειμένου να μειωθεί ο κίνδυνος κλοπής, κλειδώνετε πάντα το τιμόνι, αφαιρείτε το κλειδί και κλείνετε το κλείστρο όταν αφήνετε το σκού-τερ χωρίς επίβλεψη.
Συνιστάται επίσης η χρήση αντικλεπτικού συστήματος.

Στάθμευση με το πλαϊνό σταντ ή το κεντρικό σταντ

1. Σβήστε τον κινητήρα.

2. Χρήση του πλαϊνού σταντ

Για να χαμηλώσετε το πλαϊνό σταντ πατήστε το προς τα κάτω.

Γείρτε αργά το σκούτερ προς τα αριστερά, μέχρι το βάρος του να στηρίζεται στο πλαϊνό σταντ.

Χρήση του κεντρικού σταντ

Χαμηλώστε το κεντρικό σταντ και σταθείτε στην αριστερή πλευρά του σκούτερ. Συγκρατήστε το αριστερό γκριπ τιμονιού και τη χειρολαβή. Πιέ-στε προς τα κάτω το άκρο του κεντρικού σταντ με το δεξί σας πόδι και, συγχρόνως, τραβήξτε προς τα πάνω και πίσω.

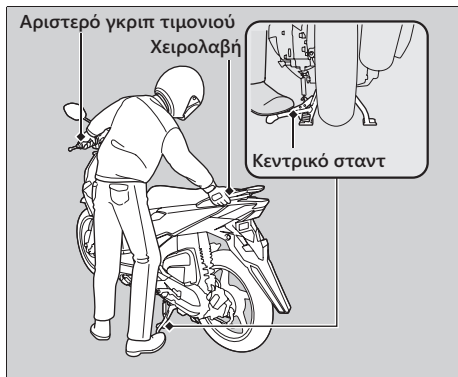

3. Στρίψτε το τιμόνι τέρμα αριστερά.
 - ▶ Εάν γυρίσετε το τιμόνι προς τα δεξιά, μειώνεται η ευστάθεια και ενδέχεται να πέσει το σκούτερ.
4. Γυρίστε τον κεντρικό διακόπτη στη θέση LOCK, αφαιρέστε το κλειδί και κλείστε το κλείστρο.
 - Σελ. 22

Οδηγίες σχετικά με τον ανεφοδιασμό και το καύσιμο

Ακολουθείτε αυτές τις οδηγίες για να προστατεύσετε τον κινητήρα και τον καταλυτικό μετατροπέα:

- Χρησιμοποιείτε μόνο αμόλυβδη βενζίνη.
- Χρησιμοποιείτε το συνιστώμενο αριθμό οκτανίων. Η χρήση βενζίνης χαμηλότερου αριθμού οκτανίων μειώνει την απόδοση του κινητήρα.
- Μη χρησιμοποιείτε καύσιμα που περιέχουν αλκοόλη σε υψηλή συγκέντρωση. ➤ Σελ. 106
- Μη χρησιμοποιείτε παλιά βενζίνη ή βενζίνη που έχει ρυπανθεί ή μείγμα λαδιού/βενζίνης.
- Προσέξτε να μην εισχωρούν ρύποι ή νερό στο ρεζερβουάρ καυσίμου.

Αξεσουάρ και τροποποιήσεις

Συνιστάται ιδιαίτερα να μην προσθέτετε αξεσουάρ που να μην είναι ειδικά σχεδιασμένα για το σκούτερ σας από τον κατασκευαστή και να μην τροποποιείτε το σκούτερ σας με τέτοιο τρόπο που να υπάρχει απόκλιση από την αρχική του σχεδίαση. Εάν το κάνετε, το σκούτερ μπορεί να γίνει επικίνδυνο.

Η τροποποίηση του σκούτερ σας μπορεί επίσης να ακυρώσει και την εγγύηση και να καταστήσει το σκούτερ σας παράνομο σε δημόσιες οδούς και αυτοκινητοδρόμους. Προτού αποφασίσετε να τοποθετήσετε αξεσουάρ στο σκούτερ σας, πρέπει να σιγουρευτείτε πως η τροποποίηση είναι ασφαλής και νόμιμη.

ΠΡΟΕΙΔΟΠΟΙΗΣΗ

Τα μη κατάλληλα αξεσουάρ ή τροποποιήσεις ενδέχεται να οδηγήσουν σε ατύχημα με σοβαρό ή θανάσιμο τραυματισμό.

Ακολουθείτε όλες τις οδηγίες στο παρόν εγχειρίδιο κατόχου που αφορούν τα αξεσουάρ και τις τροποποιήσεις.

Μη ρυμουλκείτε τρέιλερ και μην προσαρμόζετε πλευρικό καλάθι στο σκούτερ. Το σκούτερ σας δεν είναι σχεδιασμένο για τέτοιου είδους προσαρτώμενα εξαρτήματα και η χρήση τους μπορεί να δημιουργήσει σοβαρά προβλήματα στο χειρισμό του σκούτερ σας.

Φόρτωση

- Η μεταφορά πρόσθετου βάρους επηρεάζει το χειρισμό, την πέδηση και την ευστάθεια του σκούτερ σας. Οδηγείτε πάντα με ασφαλή ταχύτητα ανάλογα με το φορτίο που μεταφέρετε.
- Αποφεύγετε τη μεταφορά υπερβολικού φορτίου και τηρείτε τα καθορισμένα όρια φορτίου.
Μέγιστο φορτίο / Μέγιστο βάρος αποσκευών
➤ Σελ. 108.
- Δένετε καλά όλες τις αποσκευές τοποθετώντας τις ομοιόμορφα και κοντά στο κέντρο του σκούτερ.
- Μην τοποθετείτε αντικείμενα κοντά στα φώτα ή στο σιλανσιέ.

ΠΡΟΕΙΔΟΠΟΙΗΣΗ

Σε περίπτωση υπερφόρτωσης ή μη κατάλληλης φόρτωσης ενδέχεται να προκληθεί ατύχημα με σοβαρό ή θανάσιμο τραυματισμό.

Τηρείτε όλα τα όρια φορτίου και τις οδηγίες σχετικά με το φορτίο στο παρόν εγχειρίδιο.

Διάγραμμα βασικών ενεργειών

Έλεγχος πριν την οδήγηση ➔ Σ 48

Επιθεωρήστε σχολαστικά το σκούτερ σας για να βεβαιωθείτε πως είναι ασφαλές για οδήγηση.

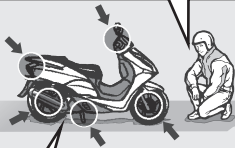

Πώς να χρησιμοποιήσετε τις βασικές λειτουργίες.

- Όργανα ➔ Σ 16
- Ενδεικτικές λυχνίες ➔ Σ 18
- Διακόπτες ➔ Σ 20
- Κλειδαριά τιμονιού ➔ Σ 22
- Χειρόφρενο ➔ Σ 23
- Κλείστρο ➔ Σ 25
- Σύστημα διακοπής λειτουργίας στο ρελαντί ➔ Σ 26

Επιτάχυνση ➔ Σ 36

Χρησιμοποιείτε σταδιακά το γκάζι. Τηρείτε το όριο ταχύτητας.



Εκκίνηση του κινητήρα ➔ Σ 29

Βάλτε μπροστά και προθερμάνετε τον κινητήρα. Μην αφήνετε τον κινητήρα να λειτουργεί σε υπερβολικές στροφές.



Εκκίνηση του σκούτερ ➔ Σ 35

Πριν ξεκινήσετε, υποδείξετε την κατεύθυνσή σας με το διακόπτη φλας και ελέγξτε για επερχόμενα οχήματα.



Πέδηση ➡ Σ 36

STOP!



Κλείστε το γκάζι και χρησιμοποιήστε μαζί το μπροστινό και το πίσω φρένο.

► Τα φώτα φρένου υποδεικνύουν ότι πατήσατε φρένο.

Ακινητοποίηση

Εάν πρόκειται να σταματήσετε στην άκρη του δρόμου, κάντε έγκαιρα σινιάλο στους υπόλοιπους οδηγούς ότι σταματάτε και, στη συνέχεια, σταματήστε ομαλά.



Στροφές

Φρενάρτε πριν πάρετε τις στροφές.



Χρησιμοποιήστε σταδιακά το γκάζι κατά την έξοδο από τη στροφή.

Στάθμευση ➡ Σ 8

Σταθμεύετε σε σταθερή, επίπεδη επιφάνεια. Χρησιμοποιήστε το σταντ, κλειδώστε το τιμόνι και κλείστε το κλειστόρο.



Ανεφοδιασμός

➡ Σ 37



Θέση εξαρτημάτων

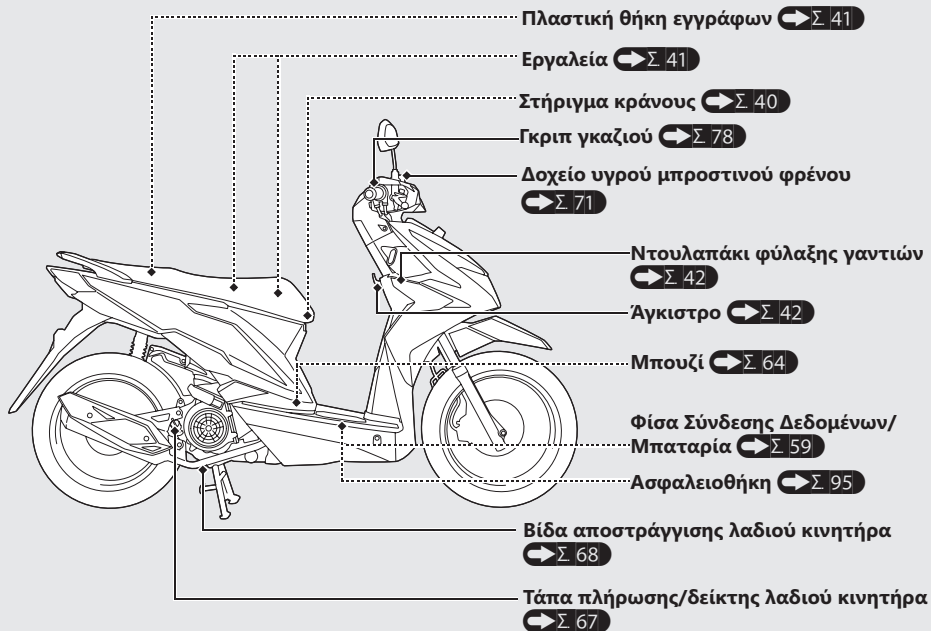

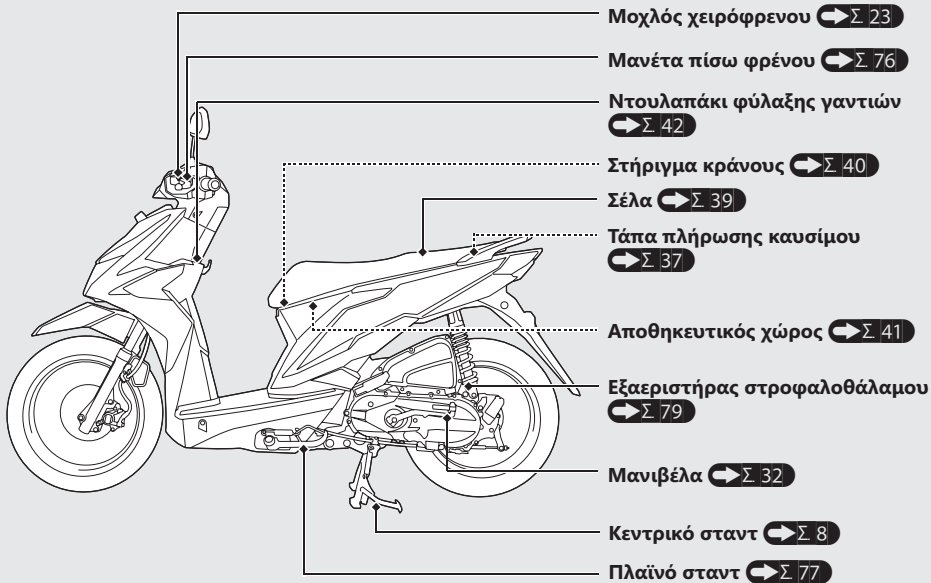

Όργανα

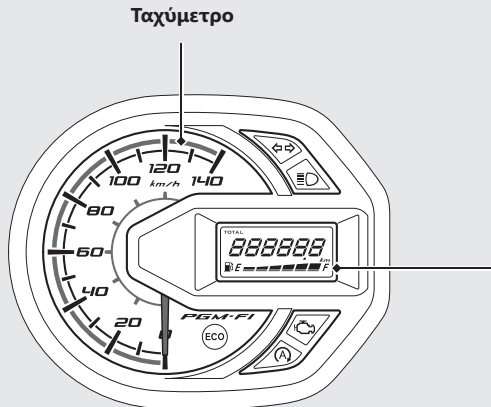

Έλεγχος ενδείξεων

Όταν γυρίζετε τον κεντρικό διακόπτη στη θέση ON, η βελόνα του ταχύμετρου μετακινείται μία φορά στην ανώτατη ένδειξη και εμφανίζονται όλα τα τμήματα λειτουργίας και όλες οι ψηφιακές ενδείξεις. Εάν κάποιο τμήμα από αυτές τις ενδείξεις δεν ανάψει όταν πρέπει, ζητήστε από το επίσημο συνεργείο να ελέγξει για τυχόν προβλήματα.



Δείκτης στάθμης καυσίμου

Καύσιμο που απομένει όταν έχει μείνει μόνο το 1ο τμήμα (E): περίπου 1,3 λίτρα (0,34 US gal, 0,29 Imp gal).

Το τμήμα αυτό αναβοσβήνει όταν το καύσιμο μειωθεί περαιτέρω.

Εάν η ένδειξη του δείκτη στάθμης καυσίμου αναβοσβήνει επαναλαμβανόμενα ή σβήσει:  Σ 84

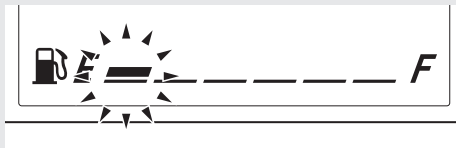

Χιλιομετρητής

Υποδεικνύει τα συνολικά χιλιόμετρα που έχετε διανύσει.

Εάν τα χιλιόμετρα είναι λιγότερα από 100.000 km, εμφανίζονται στην οθόνη.

Εάν τα χιλιόμετρα είναι περισσότερα από 100.000 km, εμφανίζεται στιγμιαία το υψηλότερο ψηφίο των χιλιομέτρων και, στη συνέχεια, εμφανίζονται τα επόμενα ψηφία.

(Εάν τα χιλιόμετρα είναι περισσότερα από 200.000 km)

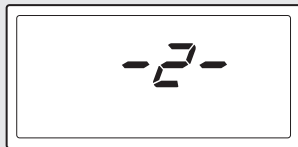

Ενδεικτικές λυχνίες

Εάν κάποια από αυτές τις ενδεικτικές λυχνίες δεν ανάψει όταν πρέπει, ζητήστε από το επίσημο συνεργείο να ελέγξει για τυχόν προβλήματα.

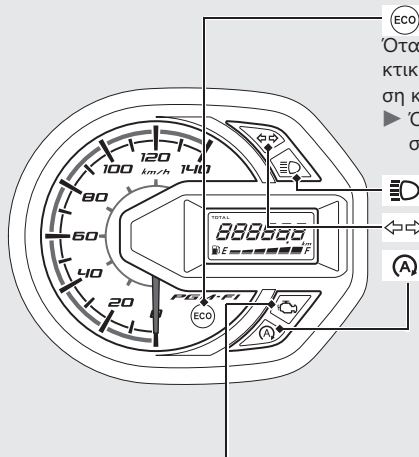

Ενδεικτική λυχνία ECO

Όταν βελτιώνεται η κατανάλωση καυσίμου, ανάβει η ενδεικτική λυχνία ECO. Εάν συνεχίσει να βελτιώνεται η κατανάλωση καυσίμου, η ενδεικτική λυχνία ECO γίνεται πιο φωτεινή.
▶ Όταν ακινητοποιείτε το σκούτερ, η ενδεικτική λυχνία ECO σβήνει.

Ενδεικτική λυχνία μεγάλης σκάλας

Ενδεικτική λυχνία φλας

Ενδεικτική λυχνία συστήματος διακοπής λειτουργίας στο ρελαντί

ACH110CBT

Ανάβει όταν ο διακόπτης διακοπής λειτουργίας στο ρελαντί τεθεί στη θέση IDLING STOP. Αναβοσβήνει όταν είναι ενεργοποιημένο το σύστημα διακοπής λειτουργίας στο ρελαντί.

Σύστημα διακοπής λειτουργίας στο ρελαντί:  Σ 26





Ενδεικτική λυχνία δυσλειτουργίας (MIL) PGM-FI (Programmed Fuel Injection – Προγραμματιζόμενος ψεκασμός καυσίμου)

Ανάβει στιγμιαία όταν γυρίζετε τον κεντρικό διακόπτη στη θέση ενεργοποίησης.

Εάν ανάψει ενώ λειτουργεί ο κινητήρας:  Σ 83

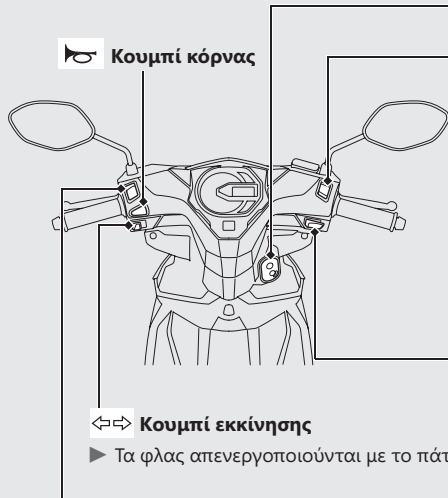
Διακόπτες





 Κουμπί κόρνας

 Κουμπί εκκίνησης

► Τα φλας απενεργοποιούνται με το πάτημα του διακόπτη.

Διακόπτης σκάλας προβολέα

- : Μεγάλη σκάλα
- : Μικρή σκάλα

Διακόπτης διακοπής λειτουργίας στο ρελαντί

ACH110CBT

Ενεργοποιεί και απενεργοποιεί το σύστημα διακοπής λειτουργίας στο ρελαντί.

- **IDLING STOP:** Το σύστημα διακοπής λειτουργίας στο ρελαντί είναι ενεργοποιημένο.
- **IDLING:** Το σύστημα διακοπής λειτουργίας στο ρελαντί είναι απενεργοποιημένο.

Σύστημα διακοπής λειτουργίας στο ρελαντί:

 Σ 26

 Κουμπί εκκίνησης

Κεντρικός διακόπτης

Ενεργοποιεί/απενεργοποιεί το ηλεκτρικό σύστημα και κλειδώνει το τιμόνι.

- ▶ Μπορείτε να αφαιρέσετε το κλειδί όταν βρίσκεται στη θέση OFF ή LOCK.

ON
Ενεργοποιεί το ηλεκτρικό σύστημα για εκκίνηση/οδήγηση.

OFF
Σβήνει τον κινητήρα.

LOCK
Κλειδώνει το τιμόνι.

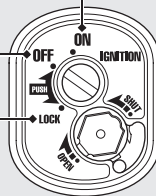

Διακόπτες (Συνέχεια)

Κλειδαριά τιμονιού

Κλειδώνετε το τιμόνι κατά τη στάθμευση, για προστασία από κλοπή.

Επίσης, συνιστάται η χρήση κλειδαριάς τροχού σχήματος U ή κάποιας παρόμοιας διάταξης.



Κλείδωμα

- 1 Στρίψτε το τιμόνι τέρμα αριστερά ή δεξιά
- 2 Πιέστε το κλειδί προς τα κάτω και γυρίστε τον κεντρικό διακόπτη στη θέση LOCK.
 - ▶ Εάν παρατηρήσετε δυσκολία στην εμπλοκή της κλειδαριάς, κουνήστε ελαφρώς απότομα το τιμόνι.
- 3 Αφαιρέστε το κλειδί.

Ξεκλείδωμα

Εισαγάγετε το κλειδί, πιέστε το προς τα μέσα και γυρίστε τον κεντρικό διακόπτη στη θέση OFF.

Χειρόφρενο

Μην ξεχνάτε να βάζετε χειρόφρενο κατά τη στάθμευση και κατά την προθέρμανση του κινητήρα.

Κλείδωμα

Πιέστε τη μανέτα του φρένου και εφαρμόστε το χειρόφρενο.

- ▶ Το χειρόφρενο δεν θα λειτουργήσει εάν δεν έχετε ρυθμίσει σωστά το πίσω φρένο. ➔ Σ 74

ACH110CBF/CBT

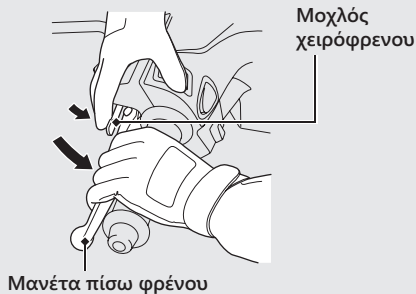

ACH110CSF

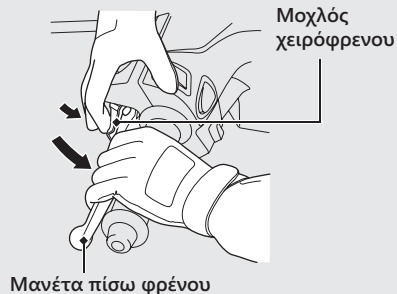

Διακόπτες (Συνέχεια)

Ξεκλείδωμα

Πιέστε τη μανέτα του πίσω φρένου.

- ▶ Πριν από την οδήγηση, βεβαιωθείτε ότι έχετε απελευθερώσει πλήρως το χειρόφρενο, ώστε να μην κολλάει ο πίσω τροχός.

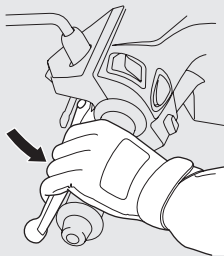

Κλείστρο

Ο κεντρικός διακόπτης αυτού του σκούτερ είναι εξοπλισμένος με ένα κλείστρο. Αφού σταθμεύσετε το σκούτερ, κλείστε το κλείστρο για προστασία από κλοπή.



Κλείσιμο

- 1 Αφαιρέστε το κλειδί του κεντρικού διακόπτη από τον κεντρικό διακόπτη
- 2 Ευθυγραμμίστε την προεξοχή του κλειδιού του κλείστρου με την εγκοπή του κλείστρου και, στη συνέχεια, περιστρέψτε το κλειδί του κλείστρου αριστερόστροφα.
 - Μπορείτε επίσης να κλείσετε το κλείστρο μετακινώντας τη λαβή ρύθμισης προς τα πάνω, χωρίς το κλειδί του κλείστρου.
- 3 Αφαιρέστε το κλειδί.

Άνοιγμα

Ευθυγραμμίστε την προεξοχή του κλειδιού του κλείστρου με την εγκοπή του κλείστρου και, στη συνέχεια, περιστρέψτε το κλειδί του κλείστρου δεξιόστροφα.

Σύστημα διακοπής λειτουργίας στο ρελαντί

ACH110CBT

Το σύστημα διακοπής λειτουργίας στο ρελαντί έχει σχεδιαστεί για τη μείωση της κατανάλωσης καυσίμου και του θορύβου, διακόπτοντας τη λειτουργία του κινητήρα στο ρελαντί όταν κάνετε μια στάση, όπως στην περίπτωση της αναμονής σε μια διασταύρωση.

Ενεργοποίηση και απενεργοποίηση συστήματος διακοπής λειτουργίας στο ρελαντί

Ενεργοποιεί ή απενεργοποιεί το σύστημα διακοπής λειτουργίας στο ρελαντί με τη χρήση του διακόπτη διακοπής λειτουργίας στο ρελαντί.

● ΕΝΕΡΓΟΠΟΙΗΣΗ: IDLING STOP

▶ Η ενδεικτική λυχνία διακοπής λειτουργίας στο ρελαντί ανάβει όταν το σύστημα διακοπής λειτουργίας στο ρελαντί είναι έτοιμο να σβήσει τον κινητήρα στο ρελαντί.

Η ενδεικτική λυχνία διακοπής λειτουργίας στο ρελαντί αναβοσβήνει όταν ο κινητήρας έχει απενεργοποιηθεί από το σύστημα διακοπής λειτουργίας στο ρελαντί.

● OFF: IDLING

▶ Η ενδεικτική λυχνία διακοπής λειτουργίας στο ρελαντί δεν ανάβει όταν το σύστημα διακοπής λειτουργίας στο ρελαντί είναι απενεργοποιημένο.

Ενεργοποίηση του συστήματος διακοπής λειτουργίας στο ρελαντί

Το σύστημα διακοπής λειτουργίας στο ρελαντί είναι σε θέση να σβήσει τον κινητήρα και η ενδεικτική λυχνία διακοπής λειτουργίας στο ρελαντί ανάβει υπό τις παρακάτω προϋποθέσεις, με το διακόπτη διακοπής λειτουργίας στο ρελαντί στη θέση IDLING STOP:

- Η εκκίνηση του κινητήρα έχει γίνει από το κουμπί εκκίνησης.
- Ο κινητήρας έχει ζεσταθεί αρκετά.
- Έχετε οδηγήσει το σκούτερ με ταχύτητα που υπερβαίνει τα 10km/h (6 mph).

Η ενδεικτική λυχνία διακοπής λειτουργίας στο ρελαντί δεν ανάβει: ➡ Σ 85

Διακόπτης διακοπής λειτουργίας στο ρελαντί

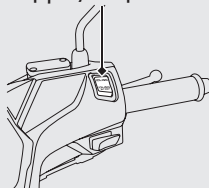

Ενδεικτική λυχνία συστήματος διακοπής λειτουργίας στο ρελαντί

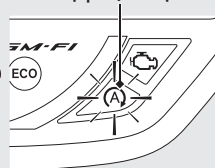

Σβήσιμο του κινητήρα μέσω του συστήματος διακοπής λειτουργίας στο ρελαντί

Ο κινητήρας σβήνει και η ενδεικτική λυχνία διακοπής λειτουργίας στο ρελαντί αρχίζει να αναβοσβήνει αφού κλείσετε τελείως το γκάζι και σταματήσετε το σκούτερ, ενώ η ενδεικτική λυχνία διακοπής λειτουργίας στο ρελαντί είναι αναμμένη.

- ▶ Εάν γυρίσετε το διακόπτη διακοπής λειτουργίας στο ρελαντί στη θέση IDLING, ενώ διακόπτεται η λειτουργία του κινητήρα μέσω του συστήματος διακοπής λειτουργίας στο ρελαντί, το σύστημα διακοπής λειτουργίας στο ρελαντί δεν θα επιτελέσει τη λειτουργία του. Ο κινητήρας δεν θα πάρει ξανά μπροστά ακόμα και αν ανοίξετε το γκάζι.

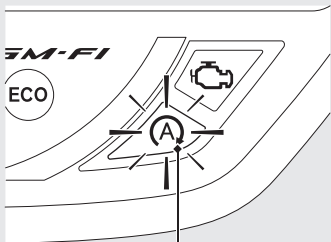

Ενδεικτική λυχνία συστήματος διακοπής λειτουργίας στο ρελαντί

Προφυλάξεις ασφαλείας για το σύστημα διακοπής λειτουργίας στο ρελαντί

Μην απομακρύνετε από το σκούτερ ενώ αναβοσβήνει η ενδεικτική λυχνία διακοπής λειτουργίας στο ρελαντί. Όταν απομακρύνετε από το σκούτερ, γυρνάτε πάντα τον κεντρικό διακόπτη στη θέση OFF.

- ▶ Ο κινητήρας μπορεί να τεθεί σε λειτουργία αναπάντεχα εάν ανοίξετε το γκάζι.

Ο κινητήρας δεν σβήνει μέσω του συστήματος διακοπής λειτουργίας στο ρελαντί ενώ είναι αναμμένη η ενδεικτική λυχνία διακοπής λειτουργίας στο ρελαντί: ➡ Σ 86

ΣΗΜΕΙΩΣΗ

Η ακινητοποίηση μέσω του συστήματος διακοπής λειτουργίας στο ρελαντί για μεγάλο χρονικό διάστημα μπορεί να οδηγήσει σε αποφόρτιση της μπαταρίας.

Σύστημα διακοπής λειτουργίας στο ρελαντί *(Συνέχεια)*

Επανεκκίνηση του κινητήρα

Βεβαιωθείτε ότι αναβοσβήνει η ενδεικτική λυχνία διακοπής λειτουργίας στο ρελαντί και, στη συνέχεια, ανοίξτε το γκάζι.

- ▶ Σε περίπτωση που δεν αναβοσβήνει, δεν μπορείτε να βάλετε ξανά μπροστά τον κινητήρα με το σύστημα διακοπής λειτουργίας στο ρελαντί, ακόμα και αν ανοίξετε το γκάζι.
- ▶ Εάν χρησιμοποιήσετε το πλαϊνό σταντ ενώ ο κινητήρας έχει σβήσει μέσω του συστήματος διακοπής λειτουργίας στο ρελαντί, η ενδεικτική λυχνία διακοπής λειτουργίας στο ρελαντί που αναβοσβήνει θα σβήσει ή θα σταματήσει να αναβοσβήνει και θα παραμείνει αναμμένη. Στην περίπτωση αυτή, ο κινητήρας δεν θα πάρει ξανά μπροστά, ακόμα και αν ανοίξετε το γκάζι.

Ο κινητήρας δεν παίρνει μπροστά ακόμα και όταν το γκάζι είναι ανοιχτό: ➡ Σ 87

ΣΗΜΕΙΩΣΗ

Ο προβολέας παραμένει αναμμένος όταν διακόπτεται η λειτουργία του κινητήρα μέσω του συστήματος διακοπής λειτουργίας στο ρελαντί. Η μπαταρία μπορεί να αποφορτιστεί και υπάρχει πιθανότητα να μην μπορείτε να βάλετε μπροστά τον κινητήρα. Όταν η μπαταρία είναι εξασθενημένη, γυρίστε το διακόπτη διακοπής λειτουργίας στο ρελαντί στη θέση IDLING και μη χρησιμοποιείτε το σύστημα διακοπής λειτουργίας στο ρελαντί. Απευθυνθείτε στο επίσημο συνεργείο για να ελέγξετε την μπαταρία.

Απευθυνθείτε στο επίσημο συνεργείο για τον έλεγχο της μπαταρίας όπως προβλέπεται στο χρονοδιάγραμμα συντήρησης.

Χρονοδιάγραμμα συντήρησης: ➡ Σ 45

Εκκίνηση του κινητήρα

Βάλτε μπροστά τον κινητήρα χρησιμοποιώντας την παρακάτω διαδικασία, ανεξάρτητα από το εάν ο κινητήρας είναι κρύος ή ζεστός.

Το σκούτερ αυτό διαθέτει ένα σύστημα διακοπής ανάφλεξης στο πλαϊνό σταντ.

- ▶ Εάν το πλαϊνό σταντ είναι κατεβασμένο, ο κινητήρας δεν μπορεί να τεθεί σε λειτουργία.
- ▶ Εάν χαμηλώσετε το πλαϊνό σταντ με τον κινητήρα σε λειτουργία, ο κινητήρας θα σβήσει αυτόματα.

ΣΗΜΕΙΩΣΗ

- Εάν ο κινητήρας δεν πάρει μπροστά εντός 5 δευτερολέπτων, γυρίστε τον κεντρικό διακόπτη στη θέση OFF και περιμένετε 10 δευτερόλεπτα πριν επιχειρήσετε να θέσετε ξανά τον κινητήρα σε λειτουργία, για την ανάκτηση της τάσης της μπαταρίας.
- Η παρατεταμένη χρήση του κινητήρα με υψηλές στροφές ρελαντί και το μαρσάρισμα του κινητήρα μπορεί να προκαλέσουν ζημιά στον κινητήρα και στο σύστημα εξάτμισης.
- Ο κινητήρας δεν θα παίρνει μπροστά αν το γκάζι είναι πλήρως ανοικτό.

Εάν σκοπεύετε να οδηγήσετε το σκούτερ σας σε περιοχές με υψόμετρο άνω των 2.500 m (8.000 πόδια). συμβουλευτείτε το επίσημο συνεργείο.

ΣΗΜΕΙΩΣΗ

Εάν το σκούτερ μεταφερθεί σε σημείο με υψόμετρο 2.000 m (6.500 πόδια) υψηλότερα ή χαμηλότερα από το σημείο εκκίνησης, ο κινητήρας ενδέχεται να μην έχει επαρκή απόδοση στο νέο υψόμετρο. Πριν από τη μεταφορά του σκούτερ σας, συμβουλευτείτε το επίσημο συνεργείο.

Εκκίνηση του κινητήρα (Συνέχεια)

- 1 Στηρίξτε το σκούτερ στο κεντρικό του σταντ.
- 2 Πατήστε τη μανέτα του πίσω φρένου και εφαρμόστε το χειρόφρενο για να κλειδώσετε τον πίσω τροχό.
 - ▶ Η μίζα θα λειτουργήσει μόνο όταν πατάτε τη μανέτα φρένου και εφόσον το πλαϊνό σταντ είναι ανεβασμένο.

ACH110CBF/CBT



ACH110CSF



- 3 Γυρίστε τον κεντρικό διακόπτη στη θέση ON.

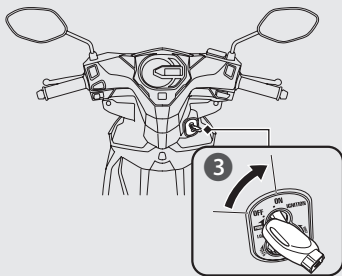

- 4 Χρησιμοποιώντας το κουμπί της μίζας Πατήστε το κουμπί εκκίνησης με το γκάτσι εντελώς κλειστό. Αφήστε το κουμπί εκκίνησης μόλις τεθεί σε λειτουργία ο κινητήρας.

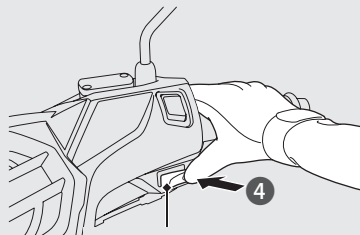

Κουμπί εκκίνησης

Εκκίνηση του κινητήρα (Συνέχεια)

4 Χρησιμοποιώντας τη μανιβέλα

Πατήστε ελαφρά τη μανιβέλα, μέχρι να αισθανθείτε αντίσταση. Στη συνέχεια, αφήστε τη μανιβέλα να επιστρέψει στο πάνω σημείο της διαδρομής του. Με το γκάζι κλειστό, πατήστε το μανιβέλα με γρήγορες συνεχόμενες κινήσεις.

- ▶ Μην αφήνετε τη μανιβέλα να επανέρχεται ελεύθερα στην αρχική του θέση, καθώς ενδέχεται να προκληθεί ζημιά στον κινητήρα.
- ▶ Ανασηκώστε τη μανιβέλα αφού η μανέτα του πεντάλ έχει γυρίσει στην αρχική της θέση.

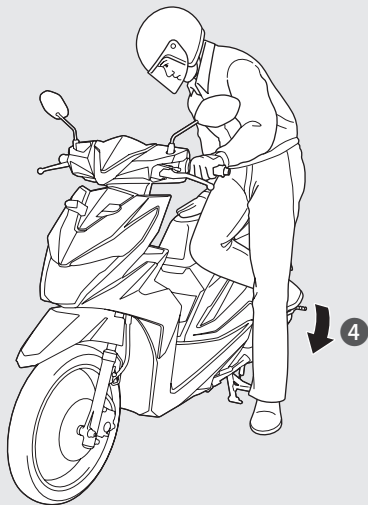

Εάν δεν μπορείτε να βάλετε ξανά μπροστά κινητήρα ενώ είναι ζεστός:

- 1 Τοποθετήστε το σκούτερ στο κεντρικό του σταντ και εφαρμόστε το χειρόφρενο.
- 2 Περιστρέψτε το γκάζι κατά $1/8$ - $1/4$ της στροφής ενώ βάζετε μπροστά τον κινητήρα.

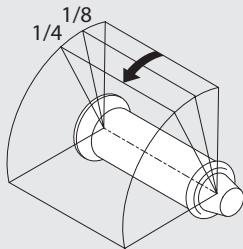

Εάν δεν μπορείτε να βάλετε μπροστά τον κινητήρα:

- 1 Τοποθετήστε το σκούτερ στο κεντρικό του σταντ και εφαρμόστε το χειρόφρενο.
- 2 Με την πεταλούδα γκαζιού ελαφρώς ανοιχτή (περίπου 3 mm), πατήστε το κουμπί της μίζας ή χρησιμοποιήστε τη μανιβέλα.

Περίπου 3 mm

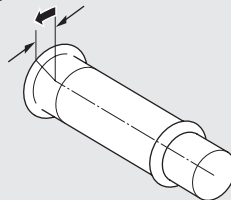

Εκκίνηση του κινητήρα (Συνέχεια)

Εάν δεν παίρνει μπροστά ο κινητήρας: Χρησιμοποιώντας το κουμπί της μίζας

- 1 Ανοίξτε τέρμα το γκάζι και πατήστε το κουμπί εκκίνησης για 5 δευτερόλεπτα.
- 2 Επαναλάβετε την κανονική διαδικασία εκκίνησης του κινητήρα.
- 3 Εάν ο κινητήρας τεθεί σε λειτουργία, ανοίξτε ελαφρώς το γκάζι εάν το ρελαντί είναι ασταθές.
- 4 Εάν ο κινητήρας δεν πάρει μπροστά, περιμένετε 10 δευτερόλεπτα πριν επιχειρήσετε εκ νέου τα βήματα 1 και 2.

Χρησιμοποιώντας τη μανιβέλα

- 1 Απενεργοποιήστε τον κεντρικό διακόπτη.
- 2 Ανοίξτε τέρμα το γκάζι.
- 3 Ενεργοποιήστε τη μίζα αρκετές φορές με τη μανιβέλα.
- 4 Επαναλάβετε την κανονική διαδικασία εκκίνησης του κινητήρα.
- 5 Αν ο κινητήρας ξεκινήσει με ασταθές ρελαντί, ανοίξτε ελαφρώς το γκάζι.

Εάν ο κινητήρας δεν τίθεται σε λειτουργία

➔ Σ 82

Οδήγηση

Εκκίνηση του σκούτερ

- 1 Ωθήστε το σκούτερ προς τα εμπρός για να το κατεβάσετε από το κεντρικό σταντ
 - ▶ Ασφαλίστε το χειρόφρενο. ➔ Σ 23
 - ▶ Κρατήστε το γκάζι κλειστό.

Βεβαιωθείτε ότι το πλαϊνό σταντ και το κεντρικό σταντ είναι ανεβασμένα.

- 2 Ανεβείτε στο σκούτερ.
 - ▶ Ανεβείτε στο σκούτερ από την αριστερή πλευρά, διατηρώντας τουλάχιστον ένα πόδι στο έδαφος.

- 3 Απελευθερώστε το χειρόφρενο.

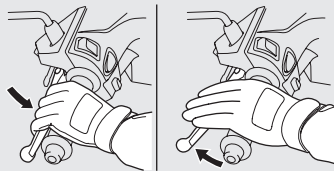

Οδήγηση (Συνέχεια)

4 Επιτάχυνση και επιβράδυνση.

Για να επιταχύνετε: Ανοίξτε αργά το γκάτσι.
Για να επιβραδύνετε: Κλείστε το γκάτσι.

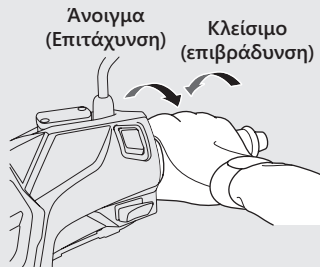

Πέδηση

Κλείστε το γκάτσι και χρησιμοποιήστε μαζί τις μανέτες του μπροστινού και του πίσω φρένου. Μην εφαρμόζετε το χειρόφρενο ενώ οδηγείτε. Ενδέχεται να κλειδώσει τον πίσω τροχό, με αποτέλεσμα να χάσετε τον έλεγχο του σκούτερ.

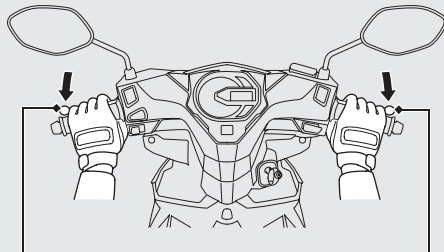

Μανέτα πίσω φρένου

Μανέτα μπροστινού φρένου

ΣΗΜΕΙΩΣΗ

Για να μην προκαλέσετε ζημιά στο συμπλέκτη, μη χρησιμοποιείτε το γκάτσι για να διατηρείτε το σκούτερ σας σταματημένο σε ανηφόρα.

Ανεφοδιασμός

Τύπος καυσίμου: Μόνο αμόλυβδη βενζίνη

Αριθμός οκτανίων καυσίμου: Το σκούτερ σας έχει σχεδιαστεί ώστε να χρησιμοποιεί καύσιμο με αριθμό οκτανίων (RON) 91 ή υψηλότερο.

Χωρητικότητα ρεζερβουάρ: 4,0 λίτρα (1,06 US gal, 0,88 Imp gal)

Οδηγίες για τον ανεφοδιασμό και το καύσιμο



Άνοιγμα τάπας πλήρωσης καυσίμου

- 1 Ανοίξτε τη σέλα. ➤ Σελ. 39
- 2 Στρέψτε την τάπα πλήρωσης καυσίμου αριστερόστροφα μέχρι τέρμα και αφαιρέστε την τάπα.

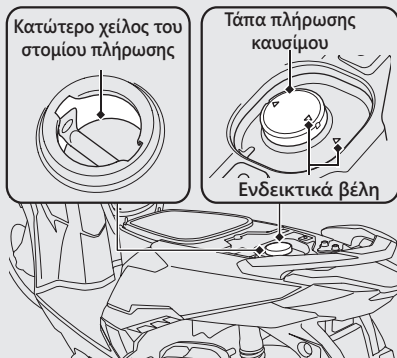

Μη γεμίζετε με καύσιμο πάνω από το κάτω χείλος του στομίου πλήρωσης.

Ανεφοδιασμός (Συνέχιση)

Κλείσιμο της τάπας πλήρωσης καυσίμου

- 1 Τοποθετήστε και σφίξτε καλά την τάπα πλήρωσης καυσίμου, στρέφοντάς τη δεξιόστροφα.
 - ▶ Βεβαιωθείτε ότι είναι ευθυγραμμισμένα τα ενδεικτικά βέλη στην τάπα και στο ρεζερβουάρ.
- 2 Κλείστε τη σέλα.

⚠ ΠΡΟΕΙΔΟΠΟΙΗΣΗ

Η βενζίνη είναι πολύ εύφλεκτη και εκρηκτική ουσία. Υπάρχει κίνδυνος εγκαυμάτων και σοβαρού τραυματισμού κατά το χειρισμό καυσίμων.

- Σβήστε τον κινητήρα και κρατήστε μακριά τυχόν πηγές θερμότητας, σπίθες και φλόγες.
- Ο χειρισμός καυσίμων πρέπει να πραγματοποιείται μόνο σε εξωτερικό χώρο.
- Σκουπίζετε αμέσως κάθε ίχνος διαρροής καυσίμου.

Εξοπλισμός αποθήκευσης

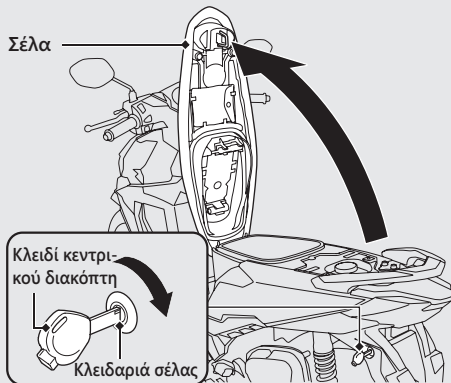

Σέλα ανοικτή

- 1 Γυρίστε το τιμόνι ώστε να είναι στραμμένο ευθεία μπροστά.
- 2 Τοποθετήστε το κλειδί του κεντρικού διακόπτη στην κλειδαριά της σέλας και γυρίστε το δεξιό-στροφα για να ξεκλειδώσετε τη σέλα.
- 3 Ανοίξτε τη σέλα.

Κλείσιμο σέλας

Κλείστε και πιέστε προς τα κάτω στο πίσω μέρος της σέλας, μέχρι να ασφαλίσει. Βεβαιωθείτε ότι η σέλα είναι καλά ασφαλισμένη, τραβώντας την ελαφρώς προς τα πάνω.

Μην ξεχάσετε το κλειδί σας μέσα στον αποθηκευτικό χώρο κάτω από τη σέλα.

Εξοπλισμός αποθήκευσης (Συνέχεια)

Στήριγμα κράνους

Τα στήριγμα κράνους βρίσκονται κάτω από τη σέλα.

- ▶ Χρησιμοποιείτε τα στήριγμα κράνους μόνο όταν το σκούτερ είναι σταθμευμένο.

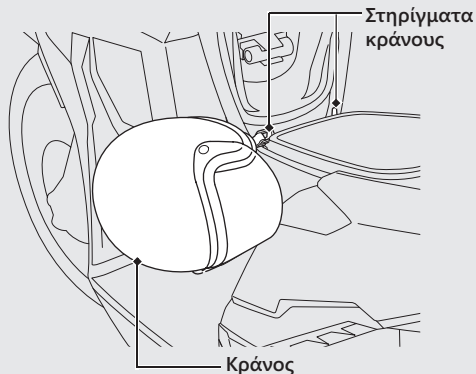

⚠ ΠΡΟΕΙΔΟΠΟΙΗΣΗ

Εάν οδηγείτε με το κράνος κρεμασμένο στο στήριγμά του ενδέχεται να περιοριστεί η δυνατότητά σας να χειρίζεστε το σκούτερ με ασφάλεια και να εμπλακείτε σε ατύχημα με σοβαρό ή θανάσιμο τραυματισμό.

Χρησιμοποιείτε το στήριγμα κράνους μόνο όταν το σκούτερ είναι σταθμευμένο. Μην οδηγείτε με το κράνος ασφαλισμένο στο στήριγμά του.

Εργαλεία

Τα εργαλεία βρίσκονται κάτω από τη σέλα.

Πλαστική θήκη εγγράφων

Η πλαστική θήκη εγγράφων βρίσκεται στον αποθηκευτικό χώρο εγγράφων στην κάτω πλευρά της σέλας.

Αποθηκευτικός χώρος

Μην υπερβαίνετε ποτέ το μέγιστο επιτρεπόμενο όριο φορτίου.

Μέγιστο φορτίο: 10 kg (22 lb)

- ▶ Μην αποθηκεύετε εύφλεκτα αντικείμενα ή αντικείμενα ευαίσθητα στη θερμότητα.
- ▶ Μην αποθηκεύετε τιμαλφή ή εύθραυστα αντικείμενα.

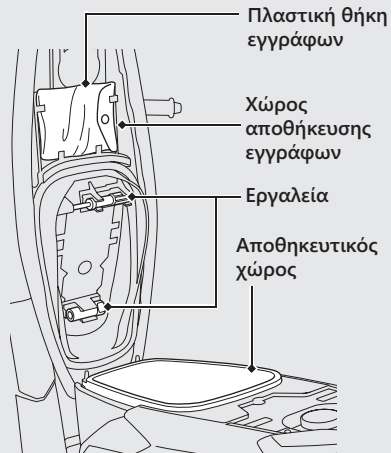

Εξοπλισμός αποθήκευσης (Συνέχεια)

Άγκιστρο

Το άγκιστρο βρίσκεται κάτω από το τιμόνι.

- ▶ Μην κρεμάτε μεγάλες αποσκευές στο άγκιστρο, οι οποίες μπορεί να εξέχουν από το σκούτερ σας ή/ και να εμποδίζουν την κίνηση των ποδιών σας.

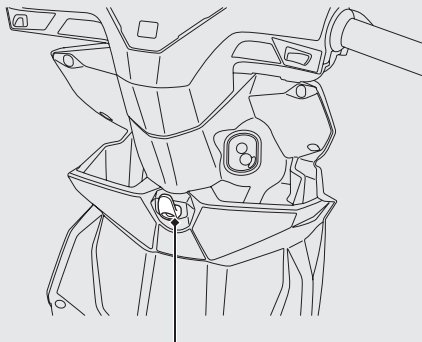

Άγκιστρο

Ντουλαπάκια φύλαξης γαντιών

Τα ντουλαπάκια φύλαξης γαντιών βρίσκονται κάτω από το τιμόνι.

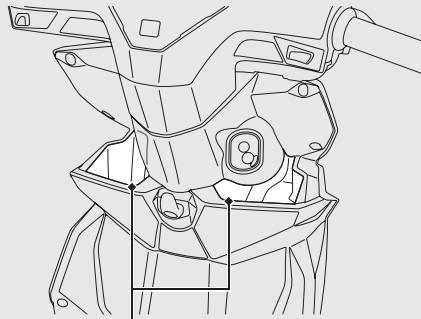

Ντουλαπάκια φύλαξης γαντιών

Το μέγιστο επιτρεπόμενο βάρος στα ντουλαπάκια φύλαξης γαντιών δεν πρέπει να είναι μεγαλύτερο από **1,5 kg (3,3 lb)**.

Συντήρηση

Διαβάστε προσεκτικά τις ενότητες «Σημασία της συντήρησης» και «Βασικά σημεία σχετικά με τη συντήρηση» πριν επιχειρήσετε οποιαδήποτε εργασία συντήρησης. Για στοιχεία σχετικά με το σέρβις, ανατρέξτε στην ενότητα «Προδιαγραφές».

Σημασία της συντήρησης	Σελ. 44	Φρένα	Σελ. 71
Χρονοδιάγραμμα συντήρησης	Σελ. 45	Πλαϊνό σταντ	Σελ. 77
Βασικά σημεία σχετικά με τη συντήρηση	Σελ. 48	Γκάζι	Σελ. 78
Εργαλεία	Σελ. 58	Εξαεριστήρας στροφαλοθάλαμου	Σελ. 79
Αφαίρεση και τοποθέτηση περιφερειακών μερών του πλαισίου	Σελ. 59	Άλλες ρυθμίσεις	Σελ. 80
Μπαταρία.....	Σελ. 59	Ρύθμιση δέσμης προβολέα.....	Σελ. 80
Κλιπ.....	Σελ. 61		
Μπροστινό κάλυμμα.....	Σελ. 62		
Μπροστινό πάνω κάλυμμα.....	Σελ. 63		
Μπουζί	Σελ. 64		
Λάδι κινητήρα	Σελ. 67		

Σημασία της συντήρησης

Η καλή συντήρηση του σκούτερ σας είναι απολύτως απαραίτητη για την ασφάλειά σας και για την προστασία της επένδυσής σας, την επίτευξη της μέγιστης απόδοσης, την αποφυγή βλαβών και τον περιορισμό της ατμοσφαιρικής ρύπανσης. Η συντήρηση αποτελεί ευθύνη του κατόχου. Ελέγχετε πάντα το σκούτερ σας πριν από την οδήγηση και εκτελείτε τους τακτικούς ελέγχους που καθορίζονται στο χρονοδιάγραμμα συντήρησης. ➤ Σελ. 45

ΠΡΟΕΙΔΟΠΟΙΗΣΗ

Σε περίπτωση μη σωστής συντήρησης του σκούτερ ή μη αποκατάστασης τυχόν προβλήματος πριν από την οδήγηση, ενδέχεται να προκληθεί ατύχημα με σοβαρό ή θανάσιμο τραυματισμό.

Ακολουθείτε πάντα τις συστάσεις και τα χρονοδιαγράμματα ελέγχου και συντήρησης στο παρόν εγχειρίδιο κατόχου.

Ασφάλεια κατά τη συντήρηση

Διαβάζετε πάντα τις οδηγίες συντήρησης πριν ξεκινήσετε κάθε εργασία και βεβαιωθείτε ότι διαθέτετε τα απαιτούμενα εργαλεία, εξαρτήματα καθώς και τις απαιτούμενες γνώσεις. Δεν μπορούμε να σας προειδοποιήσουμε για κάθε κίνδυνο που μπορεί να προκύψει κατά τη συντήρηση. Μονό εσείς μπορείτε να αποφασίσετε αν θα προβείτε ή όχι σε μια δεδομένη ενέργεια.

Ακολουθείτε τις παρακάτω κατευθυντήριες γραμμές κατά τη συντήρηση.

- Σβήστε τον κινητήρα και αφαιρέστε το κλειδί.
- Τοποθετήστε το σκούτερ σας σε σταθερή, επίπεδη επιφάνεια χρησιμοποιώντας το πλαϊνό σταντ, το κεντρικό σταντ ή ένα σταντ συντήρησης.
- Πριν από τη συντήρηση, αφήστε τον κινητήρα, το σιλανσιέ, τα φρένα και τα άλλα εξαρτήματα στα οποία αναπτύσσεται υψηλή θερμοκρασία να κρυσώσουν, καθώς ενδέχεται να υποστείτε έγκραυμα.
- Θέτετε τον κινητήρα σε λειτουργία μόνο βάσει των οδηγιών και σε χώρο με καλό εξαερισμό.

Σας προτείνουμε όλες οι εργασίες συντήρησης να εκτελούνται από Εξουσιοδοτημένο Συνεργείο του Επίσημου Δικτύου της Αδελφοί Σαρακάκη Α.Ε.Β.Μ.Ε. Το χρονοδιάγραμμα συντήρησης καθορίζει τις απαιτήσεις συντήρησης για τη διασφάλιση της ασφαλούς, αξιόπιστης απόδοσης και του σωστού ελέγχου εκπομπών.

Οι εργασίες συντήρησης θα πρέπει να πραγματοποιούνται σύμφωνα με τα πρότυπα και τις προδιαγραφές του κατασκευαστή, από κατάλληλα εκπαιδευμένους τεχνικούς που διαθέτουν τον κατάλληλο εξοπλισμό. Το Εξουσιοδοτημένο Συνεργείο του Επίσημου Δικτύου της Αδελφοί Σαρακάκη Α.Ε.Β.Μ.Ε., πληροί όλες αυτές τις προϋποθέσεις, ξέρει τη μοτοσυκλέτα σας καλύτερα από οποιονδήποτε άλλον και διαθέτει όλον τον κατάλληλο εξοπλισμό για να τη συντηρήσει και να την επισκευάσει.







Να διατηρείτε ακριβές μητρώο συντήρησης, προκειμένου να διασφαλίσετε τη σωστή συντήρηση του σκούτερ σας.

Βεβαιωθείτε ότι όσοι εκτελούν εργασίες συντήρησης θα συμπληρώνουν αυτό το μητρώο.



Όλες οι προγραμματισμένες εργασίες συντήρησης εντάσσονται στο τυπικό κόστος λειτουργίας που αναλαμβάνει ο κάτοχος και θα χρεωθούν σε εσάς από το επίσημο συνεργείο. Φυλάσσετε όλες τις αποδείξεις. Σε περίπτωση πώλησης του σκούτερ, οι αποδείξεις αυτές θα πρέπει να μεταβιβαστούν μαζί με το σκούτερ στο νέο κάτοχο.

Ο κατασκευαστής προτείνει να εκτελείται έλεγχος στο δρόμο (οδηγικό τεστ) από Εξουσιοδοτημένο Συνεργείο, έπειτα από κάθε περιοδική συντήρηση.

Χρονοδιάγραμμα συντήρησης





































































































Στοιχεία		Έλεγχος πριν την οδήγηση ➔ Σελ. 48	Συχνότητα*1								Ετήσιος Έλεγχος	Τακτική Αντικατάσταση	Ανατρέξτε στη σελίδα	
			x 1.000 km	1	6	12	18	24	30	36				
			x 1.000 mi	0,6	4	8	12	16	20	24				
Γραμμή καυσίμου				I	I	I	I	I	I	I	I			-
Στάθμη καυσίμου		I												37
Λειτουργία γκαζιού		I		I	I	I	I	I	I	I	I			78
Φίλτρο αέρα*2						R					R			57
Εξαεριστήρας στροφαλοθάλαμου*3				C	C	C	C	C	C	C				79
Μπουζί				I	R	I	R	I	R					64
Διάκενο βαλβίδων				I	I	I	I	I	I					-
Λάδι κινητήρα		I	R	R	R	R	R	R	R		R			68
Σήτα φίλτρου λαδιού κινητήρα					C			C			C			68
Στροφές ρελαντί κινητήρα				I	I	I	I	I	I	I	I			-
Ιμάντας μετάδοσης κίνησης						I			R		I			-

Επίπεδο συντήρησης

-  : Ενδιάμεσο. Η συντήρηση συνιστάται να πραγματοποιείται από το επίσημο συνεργείο, εκτός εάν διαθέτετε οι ίδιοι τα απαραίτητα εργαλεία και μηχανολογική κατάρτιση.
-  : Τεχνικό. Για λόγους ασφαλείας, παραδώστε το σκούτερ σας για σέρβις στο επίσημο συνεργείο.

Λεζάντα συντήρησης

- I** : Έλεγχος (καθαρισμός, ρύθμιση, λίπανση ή αντικατάσταση, αν είναι απαραίτητο)
- R** : Αντικατάσταση
- C** : Καθαρισμός

Στοιχεία	Έλεγχος πριν την οδήγηση Σελ. 48	Συχνότητα*1								Ετήσιος έλεγχος	Τακτική αντικατάσταση	Ανατρέξτε στη σελίδα	
		x 1.000 km	1	6	12	18	24	30	36				
		x 1.000 mi	0,6	2,5	5	7,5	10	12,5	15				
Λάδι τελικής μετάδοσης**4												2 έτη	-
Μπαταρία (ACH110CBT)													-
Υγρό φρένων**4												2 έτη	71
Φθορά στις σιαγόνες/ τακάκια των φρένων													72, 76
Σύστημα πέδησης													71
Λειτουργία χειρόφρενου													-
Ρύθμιση δέσμης προβολέα													80
Φώτα/κόρνα													-
Φθορά σιαγόνων συμπλέκτη													-
Πλαϊνό σταντ													77
Ανάρτηση													-
Παξιμάδια, βίδες, ασφάλειες													-
Τροχοί/ελαστικά													54
Ρουλεμάν λαμμού τιμονιού													-

Σημειώσεις:

*1: Όταν η ένδειξη του χιλιομετρητή έχει υψηλότερη τιμή, επαναλάβετε με τη συχνότητα που ορίζεται εδώ.

*2: Εάν οδηγείτε σε περιοχές με ασυνήθιστα υψηλή υγρασία ή σκόνη, πραγματοποιείτε σέρβις πιο συχνά.

*3: Εάν οδηγείτε υπό βροχή ή με υψηλές στροφές, πραγματοποιείτε σέρβις πιο συχνά.

*4: Για την αντικατάσταση απαιτούνται μηχανολογικές γνώσεις.

Έλεγχος πριν από την οδήγηση

Για λόγους ασφαλείας, είστε υπεύθυνοι για την εκτέλεση ελέγχου πριν από την οδήγηση και την αποκατάσταση οποιουδήποτε προβλήματος εντοπίσατε. Ο έλεγχος πριν την οδήγηση είναι υποχρεωτικός, όχι μόνο για λόγους ασφαλείας, αλλά και για την αποφυγή των προβλημάτων που ενδέχεται να προκύψουν σε περίπτωση βλάβης ή ελαστικού που έχει υποστεί διάτρηση.

Πριν οδηγήσετε το σκούτερ σας, ελέγξτε τα ακόλουθα στοιχεία:

- Στάθμη καυσίμου-Γεμίστε το ρεζερβουάρ εάν είναι απαραίτητο. ➤ Σελ. 37
- Γκάτσι-Βεβαιωθείτε ότι ανοίγει ομαλά και κλείνει εντελώς σε όλες τις θέσεις του τιμονιού. ➤ Σελ. 78
- Στάθμη λαδιού κινητήρα-Συμπληρώστε λάδι κινητήρα εάν είναι απαραίτητο. Ελέγξτε για τυχόν διαρροές. ➤ Σελ. 67

- Φρένα-Έλεγχος λειτουργίας
Μπροστά: ελέγξτε τη στάθμη υγρού φρένου και τη φθορά στα τακάκια. ➤ Σελ. 71, 72
Πίσω: ελέγξτε τη φθορά και τον τζόγο στις σιαγόνες και ρυθμίστε εάν χρειάζεται. ➤ Σελ. 73, 76
- Φώτα και κόρνα - Βεβαιωθείτε ότι λειτουργούν σωστά τα φώτα, οι ενδεικτικές λυχνίες και η κόρνα.
- Σύστημα διακοπής ανάφλεξης στο πλαϊνό σταντ - Ελέγξτε για σωστή λειτουργία. ➤ Σελ. 77
- Τροχοί και ελαστικά - Ελέγξτε την κατάσταση και την πίεση του αέρα και πραγματοποιήστε την απαραίτητη ρύθμιση, εάν χρειάζεται. ➤ Σελ. 54

Αντικατάσταση εξαρτημάτων

Να χρησιμοποιείτε πάντοτε γνήσια ανταλλακτικά ή ανταλλακτικά εφάμιλλων προδιαγραφών, για τη διασφάλιση της αξιοπιστίας και της ασφάλειας.



ΠΡΟΕΙΔΟΠΟΙΗΣΗ

Η τοποθέτηση μη γνήσιων ανταλλακτικών μπορεί να καταστήσει το σκούτερ σας επικίνδυνο και να προκληθεί σοβαρό ή και θανατηφόρο ατύχημα.

Χρησιμοποιείτε πάντοτε γνήσια ανταλλακτικά ή ανταλλακτικά εφάμιλλων προδιαγραφών σχεδιασμένα και εγκεκριμένα για το σκούτερ σας.

Μπαταρία

Το σκούτερ σας διαθέτει μπαταρία που δεν χρειάζεται συντήρηση. Δεν χρειάζεται να ελέγχετε τη στάθμη του ηλεκτρολύτη της μπαταρίας ή να προσθέτετε αποσταγμένο νερό. Καθαρίζετε τους ακροδέκτες της μπαταρίας εάν λερωθούν ή διαβρωθούν. Μην αφαιρείτε τις τις τάπες της μπαταρίας. Δεν χρειάζεται να αφαιρείτε το καπάκι κατά τη φόρτιση.

ΣΗΜΕΙΩΣΗ

Η μπαταρία σας είναι τύπου που δεν απαιτεί συντήρηση και μπορεί να υποστεί ανεπανόρθωτη ζημιά αν αφαιρεθεί η λωρίδα του καπακιού της.



Αυτό το σύμβολο στην μπαταρία υποδεικνύει ότι το προϊόν δεν θα πρέπει να θεωρείται οικιακό απόβλητο.

ΣΗΜΕΙΩΣΗ

Σε περίπτωση εσφαλμένης απόρριψης της μπαταρίας, ενδέχεται να προκληθεί ζημιά στο περιβάλλον και την υγεία. Τηρείτε πάντα την τοπική νομοθεσία σχετικά με την απόρριψη των μπαταριών.

⚠ ΠΡΟΕΙΔΟΠΟΙΗΣΗ

Η μπαταρία εκλύει εκρηκτικό αέριο υδρογόνο κατά την κανονική της λειτουργία.

Μια σπίθα ή φλόγα μπορεί να προκαλέσει έκρηξη της μπαταρίας, η οποία μπορεί να προκαλέσει σοβαρό ή θανάσιμο τραυματισμό.

Φοράτε προστατευτικά ρούχα και προστατευτικό κάλυμμα προσώπου ή αναθέτετε το σέρβις της μπαταρίας σας σε ειδικό μηχανικό.

▮ Καθαρισμός ακροδεκτών μπαταρίας

1. Αφαιρέστε την μπαταρία. ➡ Σελ. 59
2. Εάν οι ακροδέκτες έχουν αρχίσει να διαβρώνονται και να επικαλύπτονται με μια λευκή ουσία, πλύνετε με ζεστό νερό και σκουπίστε τους.

- Εάν οι ακροδέκτες έχουν διαβρωθεί σημαντικά, καθαρίστε και γυαλίστε τους με συρματόβουρτσα ή γυαλόχαρτο. Φοράτε γυαλιά ασφαλείας.

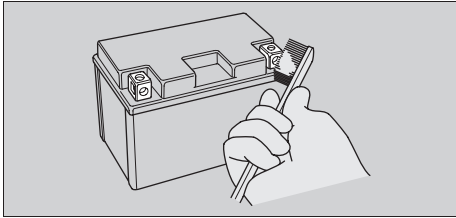

- Μετά από τον καθαρισμό, επανατοποθετήστε την μπαταρία στη θέση της. Η μπαταρία διαθέτει περιορισμένη διάρκεια ζωής. Απευθυνθείτε στο επίσημο συνεργείο για πληροφορίες σχετικά με το χρονικό σημείο αντικατάστασης της μπαταρίας. Αντικαθιστάτε πάντα την μπαταρία με άλλη μπαταρία ίδιου τύπου που δεν απαιτεί συντήρηση.

ΣΗΜΕΙΩΣΗ

Η τοποθέτηση μη γνήσιων ηλεκτρικών εξαρτημάτων μπορεί να προκαλέσει υπερφόρτιση στο ηλεκτρικό σύστημα, αποφορτίζοντας την μπαταρία και, ενδεχομένως, προκαλώντας ζημιά στο σύστημα.

Ασφάλειες

Οι ασφάλειες προστατεύουν τα ηλεκτρικά κυκλώματα του σκούτερ σας. Εάν κάποιο ηλεκτρικό εξάρτημα του σκούτερ σας πάψει να λειτουργεί, ελέγξτε τις ασφάλειες και αντικαταστήστε τις ασφάλειες που ενδέχεται να έχουν καεί. ➤ Σελ. 95

Έλεγχος και αντικατάσταση ασφαλειών

Γυρίστε τον κεντρικό διακόπτη στη θέση OFF για να αφαιρέσετε και να ελέγξετε τις ασφάλειες. Εάν έχει καεί κάποια ασφάλεια, αντικαταστήστε τη με μια ασφάλεια με ίδια ονομαστική τιμή. Για τις ονομαστικές τιμές των ασφαλειών, βλ. «Προδιαγραφές». ➤ Σελ. 110

Καμένη ασφάλεια



ΣΗΜΕΙΩΣΗ

Με την αντικατάσταση μιας ασφάλειας με άλλη ασφάλεια υψηλότερης ονομαστικής τιμής αυξάνεται σημαντικά η πιθανότητα πρόκλησης ζημιάς στο ηλεκτρικό σύστημα.

Εάν κάποια ασφάλεια καίγεται συνεχώς, κατά πάσα πιθανότητα υπάρχει πρόβλημα στο ηλεκτρικό σύστημα. Αναθέστε τον έλεγχο του σκουτέρ σας στο επίσημο συνεργείο.

Λάδι κινητήρα

Η κατανάλωση λαδιού του κινητήρα διαφέρει και η ποιότητα του λαδιού υποβαθμίζεται ανάλογα με τις συνθήκες οδήγησης και το χρόνο που έχει παρέλθει. Ελέγχετε τακτικά τη στάθμη λαδιού του κινητήρα και προσθέτετε το συνιστώμενο λάδι, εάν χρειάζεται. Αντικαθιστάτε το παλιό λάδι και το λάδι που έχει ρυπανθεί το συντομότερο δυνατό.

Επιλογή λαδιού κινητήρα

Για το συνιστώμενο λάδι κινητήρα, βλ. «Προδιαγραφές». ➡ Σελ. 109

Εάν χρησιμοποιείτε λάδι που δεν είναι της Honda, ελέγξτε την ετικέτα για να βεβαιωθείτε ότι το λάδι πληροί όλα τα παρακάτω πρότυπα:

- Πρότυπο JASO T 903¹: MB
- Πρότυπο SAE²: 10W-30
- Κατηγορία API³: SG ή υψηλότερη

¹ Το πρότυπο JASO T 903 είναι ένας δείκτης για λάδια κινητήρων για τετράχρονους κινητήρες μοτοσυκλετών. Υπάρχουν δύο κατηγορίες: MA και MB. Για παράδειγμα, η ακόλουθη ετικέτα δείχνει την κατάταξη MB.



² Το πρότυπο SAE ταξινομεί τους τύπους λαδιού ανάλογα με το ιξώδες.

³ Η ταξινόμηση API προσδιορίζει την ποιότητα και την απόδοση των λαδιών κινητήρα. Χρησιμοποιείτε λάδια κατηγορίας SG ή υψηλότερης, με εξαίρεση τα λάδια που φέρουν την ένδειξη «Energy Conserving» ή «Resource Conserving» στο κυκλικό σύμβολο σέρβις API.

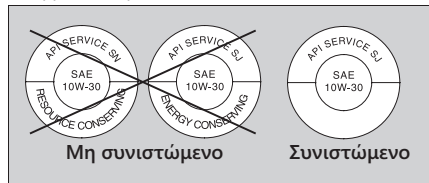

Υγρό φρένων

Μη συμπληρώνετε και μην αντικαθιστάτε το υγρό των φρένων, παρά μόνο σε περίπτωση έκτακτης ανάγκης. Χρησιμοποιείτε αποκλειστικά φρέσκο υγρό φρένων, από σφραγισμένο δοχείο. Εάν συμπληρώσετε υγρό, ζητήστε από το επίσημο συνεργείο να πραγματοποιήσει σέρβις του συστήματος φρένων το συντομότερο δυνατό.

ΣΗΜΕΙΩΣΗ

Το υγρό φρένων μπορεί να προκαλέσει ζημιά στις πλαστικές και τις βαμμένες επιφάνειες. Σκουπίζετε αμέσως το υγρό της διαρροής και πλένετε σχολαστικά.

Συνιστώμενο υγρό φρένων:

Υγρό φρένων Honda DOT 3 ή DOT 4 ή αντίστοιχο

Εξαεριστήρας στροφαλοθάλαμου

Πραγματοποιείτε τη συντήρηση αυτή πιο συχνά όταν οδηγείτε στη βροχή, με πλήρες γκάζι ή μετά το πλύσιμο ή την ανατροπή του σκούτερ. Απαιτείται σέρβις εάν η στάθμη των εναποθέσεων είναι ορατή στο διαφανές τμήμα του σωλήνα αποστράγγισης. Σε περίπτωση υπερχειλίσσης του σωλήνα αποστράγγισης, το φίλτρο αέρα μπορεί να ρυπανθεί με λάδι κινητήρα, με αποτέλεσμα κακή απόδοση του κινητήρα. ➤ Σελ. 79

Ελαστικά (έλεγχος/αντικατάσταση)

Έλεγχος πίεσης αέρα

Ελέγχετε οπτικά τα ελαστικά σας και χρησιμοποιείτε μανόμετρο για να μετράτε την πίεση του αέρα τουλάχιστον μία φορά κάθε μήνα ή όποτε θεωρείτε ότι τα ελαστικά σας έχουν χάσει πίεση. Ελέγχετε πάντα την πίεση του αέρα όταν τα ελαστικά είναι κρύα.

Έλεγχος για ζημιές

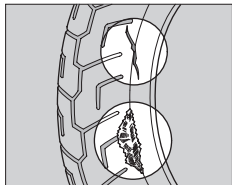

Ελέγχετε τα ελαστικά για τομές, ανοίγματα ή ρωγμές που εκθέτουν τα λινά ή τα πλέγματα, καθώς και για καρφιά ή άλλα ξένα αντικείμενα που ενδέχεται να έχουν ενσφηνωθεί στο πλάι του ελαστικού ή

στο πέλμα. Επίσης, ελέγχετε για τυχόν ασυνήθιστα χτυπήματα ή εξογκώματα στα πλευρικά τοιχώματα των ελαστικών.

Έλεγχος για μη φυσιολογική φθορά

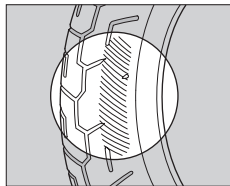

Ελέγχετε τα ελαστικά για ενδείξεις μη φυσιολογικής φθοράς στην επιφάνεια επαφής.

Έλεγχος βάθους πέλματος

Ελέγχετε τους δείκτες φθοράς του πέλματος. Εάν είναι ορατοί, αντικαταστήστε αμέσως τα ελαστικά.

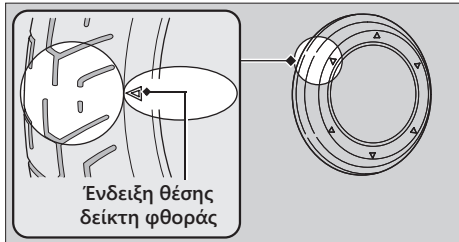

ΠΡΟΕΙΔΟΠΟΙΗΣΗ

Η χρήση ελαστικών που έχουν φθαρεί υπερβολικά ή δεν έχουν την κατάλληλη πίεση αέρα μπορεί να οδηγήσει σε ατύχημα με σοβαρό ή θανάσιμο τραυματισμό.

Ακολουθείτε όλες τις οδηγίες σχετικά με την πλήρωση πίεσης αέρα και τη συντήρηση των ελαστικών στο παρόν εγχειρίδιο κατόχου.

Ζητήστε από το επίσημο συνεργείο να αντικαταστήσει τα ελαστικά σας.

Για τα συνιστώμενα ελαστικά και την πίεση του αέρα, βλ. «Προδιαγραφές». ➤ Σελ. 109

Ακολουθείτε αυτές τις οδηγίες όποτε αντικαθιστάτε τα ελαστικά.

- Χρησιμοποιείτε τα συνιστώμενα ελαστικά ή αντίστοιχα ελαστικά ίδιου μεγέθους, κατασκευής, δείκτη ταχύτητας και εύρους φορτίου.
- Μην τοποθετείτε σαμπρέλα σε ελαστικό χωρίς σαμπρέλα σε αυτό το σκούτερ. Η σαμπρέλα ενδέχεται να σκάσει σε περίπτωση υπερβολικής αύξησης της θερμοκρασίας.
- Χρησιμοποιείτε μόνο ελαστικά χωρίς σαμπρέλα με αυτό το σκούτερ. Οι ζάντες είναι σχεδιασμένες για ελαστικά χωρίς σαμπρέλα και, κατά τη διάρκεια απότομης επιτάχυνσης ή φρεναρίσματος, τα ελαστικά με σαμπρέλα μπορεί να γλιστρήσουν πάνω στη ζάντα με αποτέλεσμα γρήγορη διαρροή αέρα από το ελαστικό.

ΠΡΟΕΙΔΟΠΟΙΗΣΗ

Εάν τοποθετήσετε μη κατάλληλα ελαστικά στο σκούτερ σας, ενδέχεται να επηρεαστεί αρνητικά ο χειρισμός και η ευστάθεια του σκούτερ, καθώς και να προκληθεί ατύχημα με σοβαρό ή θανάσιμο τραυματισμό.

Χρησιμοποιείτε πάντα ελαστικά του τύπου και με διαστάσεις που συνιστώνται στο παρόν εγχειρίδιο κατόχου.

Φίλτρο αέρα

Αυτό το σκούτερ είναι εξοπλισμένο με ένα φίλτρο αέρα εμποτισμένο σε λάδι.

Ο καθαρισμός με πεπαισμένο αέρα ή άλλου είδους καθαρισμός μπορεί να μειώσει την απόδοση του εμποτισμένου με λάδι στοιχείου και να οδηγήσει στην εισροή σκόνης.

Μην εκτελείτε συντήρηση.

Η συντήρηση θα πρέπει να διεξάγεται από το επίσημο συνεργείο.

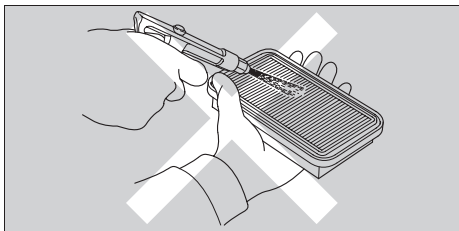

Τα εργαλεία βρίσκονται κάτω από τη σέλα.

➔ Σελ. 41

Μπορείτε να χρησιμοποιήσετε τα παρεχόμενα εργαλεία για να εκτελέσετε ορισμένες επισκευές καθ' οδόν, μικρές τροποποιήσεις και αντικατάσταση εξαρτημάτων.

- Κατσαβίδι τυπικό/Phillips
- Λαβή κατσαβιδιού
- Μπουζόκλειδο

Μπαταρία

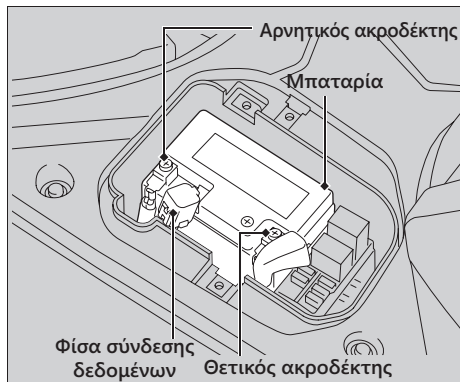
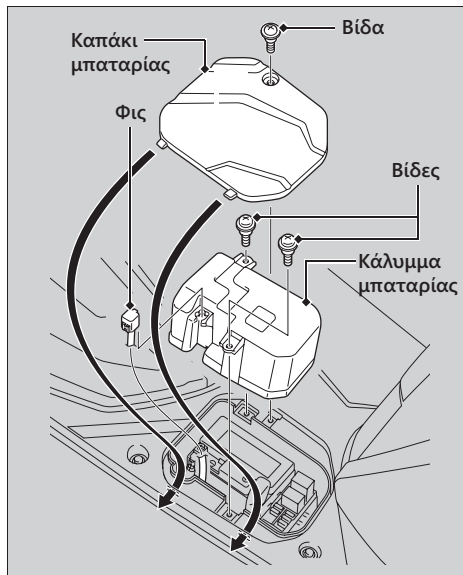

Αφαίρεση

Βεβαιωθείτε ότι ο κεντρικός διακόπτης βρίσκεται στη θέση OFF.

1. Αφαιρέστε τις βίδες για να απομακρύνετε το καπάκι και το κάλυμμα της μπαταρίας από το μαρσιπέ.

2. Αφαιρέστε το βύσμα από το κάλυμμα της μπαταρίας τραβώντας το προς τα πάνω.
3. Αποσυνδέστε τον αρνητικό \ominus ακροδέκτη από την μπαταρία.
4. Αποσυνδέστε το θετικό \oplus ακροδέκτη από την μπαταρία.
5. Αφαιρέστε την μπαταρία προσέχοντας να μην σας πέσουν τα παξιμάδια των ακροδεκτών.

|| Τοποθέτηση

Για να τοποθετήσετε τα εξαρτήματα ακολουθήστε τη διαδικασία αφαίρεσης με αντίστροφη σειρά. Συνδέετε πάντα πρώτα το θετικό \oplus ακροδέκτη. Βεβαιωθείτε ότι είναι σφιχτές οι βίδες και τα παξιμάδια.

Για τη σωστή χρήση της μπαταρίας, βλ. «Βασικά σημεία σχετικά με τη συντήρηση». 📖 Σελ. 50
«Η μπαταρία εξαντλείται» 📖 Σελ. 89

Κλιπ

Αφαίρεση

1. Πιέστε τον κεντρικό πείρο προς τα κάτω για να ελευθερώσετε την ασφάλεια.
2. Τραβήξτε το κλιπ έξω από την οπή.

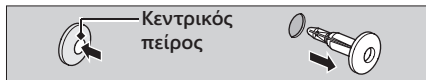

Τοποθέτηση

1. Πιέστε τη βάση του κεντρικού πείρου.

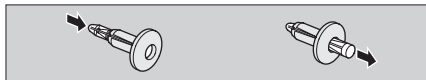

2. Τοποθετήστε το κλιπ στην οπή.
3. Πιέστε τον κεντρικό πείρο προς τα κάτω για να ασφαλίσετε το κλιπ.

Μπροστινό κάλυμμα

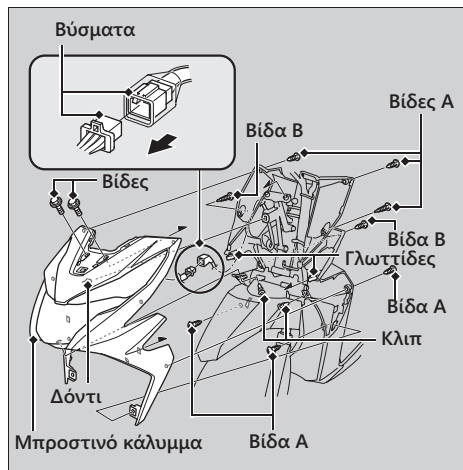

Αφαίρεση

1. Αφαιρέστε το μπροστινό πάνω κάλυμμα.
► Σελ. 63
2. Αφαιρέστε τις βίδες και τα κλιπ.
3. Αφαιρέστε τις βίδες Α και τη βίδα Β.
4. Απελευθερώστε τις γλωττίδες και το δόντι για να αφαιρέσετε το μπροστινό κάλυμμα και, στη συνέχεια, αποσυνδέστε τα βύσματα.

Τοποθέτηση

Για να τοποθετήσετε τα εξαρτήματα ακολουθήστε τη διαδικασία αφαίρεσης με αντίστροφη σειρά.

Μπροστινό πάνω κάλυμμα

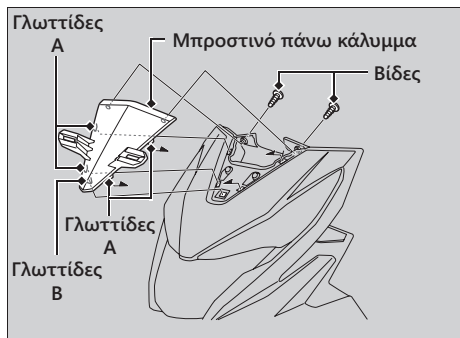

Αφαίρεση

1. Αφαιρέστε τις βίδες.
2. Απελευθερώστε τις γλωττίδες A και τη γλωττίδα B για να αφαιρέσετε το μπροστινό πάνω κάλυμμα.

Τοποθέτηση

Για να τοποθετήσετε τα εξαρτήματα ακολουθήστε τη διαδικασία αφαίρεσης με αντίστροφη σειρά.

Έλεγχος μπουζί

Για το συνιστώμενο μπουζί, βλ. «Προδιαγραφές».

➔ Σελ. 109

Χρησιμοποιείτε μόνο το συνιστώμενο τύπο μπουζί με το συνιστώμενο εύρος θερμότητας.

ΣΗΜΕΙΩΣΗ

Η χρήση μπουζί με ακατάλληλο εύρος θερμότητας μπορεί να προκαλέσει ζημιά στον κινητήρα.

1. Αφαιρέστε τις βίδες A και τις βίδες B για να απομακρύνετε το κεντρικό κάλυμμα.

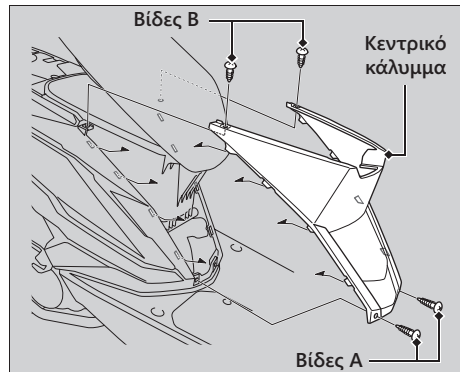

2. Αποσυνδέστε την πίπα του μπουζί από το μπουζί.
3. Απομακρύνετε τυχόν ακαθαρσίες γύρω από τη βάση του μπουζί.
4. Αφαιρέστε το μπουζί με το μπουζόκλειδο που παρέχεται μαζί με τα εργαλεία.

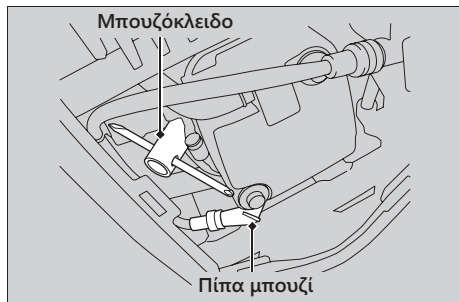

5. Ελέγξτε τα ηλεκτρόδια και το κεντρικό κεραμικό στοιχείο για τυχόν διάβρωση ή για αποθέσεις άνθρακα.
 - Αν η διάβρωση είναι σημαντική ή αν είναι υπάρχουν πολλές αποθέσεις, αντικαταστήστε το μπουζί.

- Καθαρίστε τα βρεγμένα ή βρόμικα μπουζί με ένα καθαριστικό για μπουζί ή χρησιμοποιήστε μια συρμάτινη βούρτσα.
6. Ελέγξτε το διάκενο του μπουζί με ένα φίλερ τύπου σύρματος.
 - Αν απαιτείται κάποια ρύθμιση, λυγίστε με προσοχή το πλευρικό ηλεκτρόδιο.

Το διάκενο θα πρέπει να είναι:

0,8 έως 0,9 mm (0,03 έως 0,04 in)

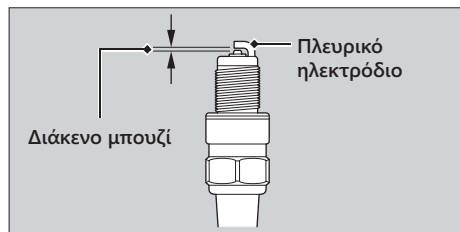

7. Βεβαιωθείτε ότι η ροδέλα των μπουζί είναι σε καλή κατάσταση.

8. Τοποθετήστε το μπουζί. Με προσαρτημένη τη ροδέλα του μπουζί, βιδώστε το μπουζί με το χέρι σας για να αποφύγετε τυχόν ζημιά στο σπειρώμα.
9. Σφίξτε το μπουζί:
 - Εάν το παλιό μπουζί είναι εντάξει:
1/8 στροφής μετά την έδραση.
 - Εάν τοποθετείτε ένα νέο μπουζί, σφίξτε το δύο φορές για να αποτρέψετε τυχόν χαλάρωση:
 - α) Πρώτα, σφίξτε το μπουζί:
NGK: 1/2 στροφής μετά την έδραση.
DENSO: 3/4 στροφής μετά την έδραση.
 - β) Στη συνέχεια, χαλαρώστε το μπουζί.
 - γ) Στη συνέχεια, σφίξτε ξανά το μπουζί:
1/8 στροφής μετά την έδραση.

ΣΗΜΕΙΩΣΗ

Η ακατάλληλη σύσφιγξη των μπουζί μπορεί να προκαλέσει βλάβη στον κινητήρα. Εάν είναι πολύ χαλαρή, μπορεί να προκληθεί ζημιά σε κάποιο έμβολο. Εάν είναι υπερβολική, μπορεί να προκληθεί ζημιά στα σπειρώματα.

10. Επανατοποθετήστε την πίπα του μπουζί. Απαιτείται προσοχή ώστε να μην πιάσετε καλώδια ή ντίτζες.
11. Τοποθετήστε τα εξαρτήματα ακολουθώντας τη διαδικασία αφαίρεσης με αντίστροφη σειρά.

Έλεγχος λαδιού κινητήρα

ACH110CBT

Ελέγξτε το λάδι κινητήρα με το διακόπτη διακόπτης λειτουργίας στο ρελαντί στη θέση IDLING.

1. Εάν ο κινητήρας είναι κρύος, αφήστε τον να λειτουργήσει στο ρελαντί για 3 έως 5 λεπτά.
2. Γυρίστε τον κεντρικό διακόπτη στη θέση OFF και περιμένετε 2 με 3 λεπτά.
3. Τοποθετήστε το σκούτερ σας σε μια σταθερή, επίπεδη επιφάνεια, χρησιμοποιώντας το κεντρικό του σταντ.
4. Αφαιρέστε και σκουπίστε την τάπα πλήρωσης/δείκτη λαδιού.
5. Εισαγάγετε την τάπα πλήρωσης/δείκτη λαδιού μέχρι να εφαρμόσει, αλλά μην τη βιδώνετε.
6. Βεβαιωθείτε ότι η στάθμη του λαδιού βρίσκεται μεταξύ των ενδείξεων ανώτερης και κατώτερης στάθμης στην τάπα πλήρωσης/δείκτη λαδιού.
7. Τοποθετήστε με ασφάλεια την τάπα πλήρωσης/δείκτη λαδιού.

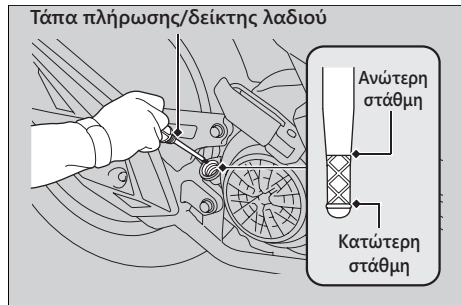

Προσθήκη λαδιού κινητήρα

Εάν η στάθμη του λαδιού βρίσκεται χαμηλότερα ή κοντά στην ένδειξη κατώτερης στάθμης, συμπληρώστε με το συνιστώμενο λάδι κινητήρα.

➔ Σελ. 52, 109

1. Αφαιρέστε την τάπα πλήρωσης/δείκτη στάθμης λαδιού. Συμπληρώστε με το συνιστώμενο λάδι, μέχρι την ανώτερη ένδειξη στάθμης.
 - Τοποθετείτε το σκούτερ σας στο κεντρικό του σταντ, σε μια σταθερή, επίπεδη επιφάνεια όταν ελέγχετε τη στάθμη του λαδιού.
 - Μη γεμίζετε υπερβολικά, πάνω από την ένδειξη ανώτερης στάθμης.
 - Βεβαιωθείτε ότι δεν θα εισέλθουν ξένα αντικείμενα από το στόμιο πλήρωσης λαδιού.
 - Σκουπίζετε αμέσως τυχόν διαρροή υγρών.

ΣΗΜΕΙΩΣΗ

Σε περίπτωση υπερπλήρωσης με λάδι ή λειτουργίας με ανεπαρκή ποσότητα λαδιού, μπορεί να προκληθεί βλάβη στον κινητήρα σας. Μην αναμιγνύετε διαφορετικές μάρκες και τύπους λαδιού.

Για το συνιστώμενο λάδι και κατευθυντήριες γραμμές σχετικά με την επιλογή λαδιού, βλ. «Βασικά σημεία σχετικά με τη συντήρηση». ➔ Σελ. 52

Αλλαγή λαδιού κινητήρα, καθαρισμός σήτας φίλτρου

Για την αλλαγή λαδιού και τον καθαρισμό της σήτας του φίλτρου απαιτούνται ειδικά εργαλεία. Συνιστάται να αναθέσετε το σέρβις του σκούτερ σας στο επίσημο συνεργείο.

ACH110CBT

Αλλάξτε το λάδι κινητήρα με το διακόπτη διακοπής λειτουργίας στο ρελαντί στη θέση IDLING.

1. Εάν ο κινητήρας είναι κρύος, αφήστε τον να λειτουργήσει στο ρελαντί για 3 έως 5 λεπτά.
2. Γυρίστε τον κεντρικό διακόπτη στη θέση OFF και περιμένετε 2 με 3 λεπτά.
3. Τοποθετήστε το σκούτερ σας σε μια σταθερή, επίπεδη επιφάνεια, χρησιμοποιώντας το κεντρικό του σταντ.
4. Τοποθετήστε ένα δοχείο αποστράγγισης κάτω από τη βίδα αποστράγγισης και την τάπα λαδιού.
5. Αφαιρέστε την τάπα πλήρωσης/δείκτη λαδιού, τη βίδα αποστράγγισης και τη ροδέλα στεγανοποίησης για να αποστραγγίσετε το λάδι.
6. Αφαιρέστε την τάπα λαδιού, το τσιμουχάκι O-ring, το ελατήριο και τη σήτα του φίλτρου λαδιού και αφήστε να εκρεύσει το υπόλοιπο λάδι.
 - Απορρίψτε το λάδι σε ένα εγκεκριμένο κέντρο ανακύκλωσης.
7. Καθαρίστε τη σήτα του φίλτρου λαδιού.

8. Βεβαιωθείτε ότι η σήτα του φίλτρου λαδιού και το λάστιχο στεγανοποίησης βρίσκονται σε καλή κατάσταση.
9. Αντικαταστήστε το τσιμουχάκι O-ring και απλώστε ένα λεπτό στρώμα λαδιού κινητήρα στο καινούργιο τσιμουχάκι O-ring, ακριβώς πριν την τοποθέτησή του.
10. Τοποθετήστε τη σήτα του φίλτρου λαδιού, το ελατήριο και την τάπα λαδιού και σφίξτε.

Ροπή: 20 N·m (2,0 kgf·m, 15 lbf·ft)

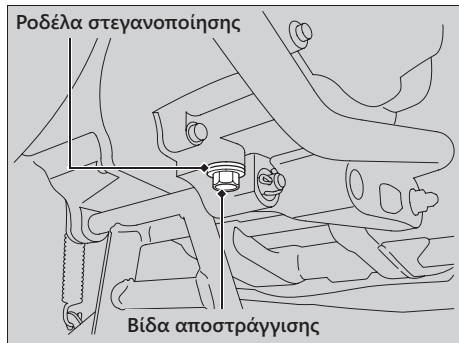

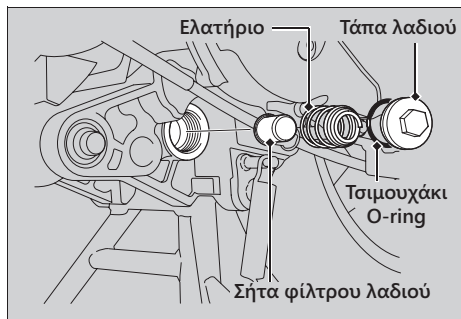

11. Τοποθετήστε μια καινούρια ροδέλα στεγανοποίησης στη βίδα αποστράγγισης. Σφίξτε τη βίδα αποστράγγισης.

Ροπή: 24 N·m (2,4 kgf·m, 18 lbf·ft)

12. Γεμίστε το στροφαλοθάλαμο με το συνιστώμενο λάδι (☞ Σελ. 52) και τοποθετήστε την τάπα πλήρωσης/δείκτη στάθμης λαδιού.

Απαιτούμενο λάδι

Κατά την αλλαγή του λαδιού και τον καθαρισμό της σήτας του φίλτρου:

0,8 λίτρα (0,8 US qt, 0,7 Imp qt)

Κατά την αλλαγή μόνο λαδιού:

0,7 λίτρα (0,7 US qt, 0,6 Imp qt)

13. Ελέγξτε τη στάθμη λαδιού. ☞ Σελ. 67
14. Βεβαιωθείτε ότι δεν υπάρχουν διαρροές λαδιού.

Επιθεώρηση υγρού μπροστινού φρένου

1. Τοποθετήστε το σκούτερ σας σε όρθια θέση, σε σταθερή, επίπεδη επιφάνεια.
2. Βεβαιωθείτε ότι το δοχείο υγρού φρένων είναι οριζόντιο και ότι η στάθμη του υγρού υπερβαίνει την ένδειξη κατώτερης στάθμης (LOWER).

Εάν η στάθμη του υγρού φρένων στο δοχείο είναι χαμηλότερη από την ένδειξη κατώτερης στάθμης (LOWER) ή εάν υπάρχει υπερβολικός τζόγος στη μανέτα του φρένου, επιθεωρήστε τα τακάκια των φρένων για φθορά. Εάν τα τακάκια δεν είναι φθαρμένα, μάλλον υπάρχει διαρροή. Αναθέστε τον έλεγχο του σκούτερ σας στο επίσημο συνεργείο.

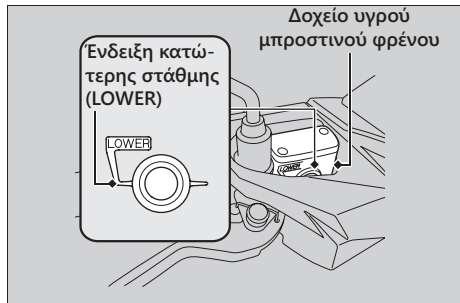

Επιθεώρηση τακακιών μπροστινού φρένου

Ελέγξτε την κατάσταση των δεικτών φθοράς στα τακάκια των φρένων.

Εάν κάποιο τακάκι φρένου έχει φθαρεί μέχρι το δείκτη φθοράς, τα τακάκια θα πρέπει να αντικατασταθούν.

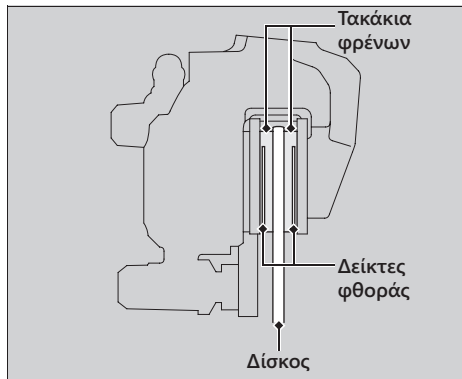

Ελέγχετε τα τακάκια από το κάτω μέρος της δαγκάνας φρένου.

Εάν είναι απαραίτητο, ζητήστε από το επίσημο συνεργείο να αντικαταστήσει τα τακάκια.

Αντικαθιστάτε πάντα μαζί τα αριστερά και δεξιά τακάκια φρένων.

Επιθεώρηση τζόγου μανέτας πίσω φρένου

1. Στηρίξτε το σκούτερ στο κεντρικό του σταντ.
2. Υπολογίστε την απόσταση που πρέπει να διανύσει η μανέτα μέχρι να ενεργοποιηθεί το πίσω φρένο.

Τζόγος στο άκρο της μανέτας φρένου:
10 έως 20 mm (0,4 έως 0,8 in)

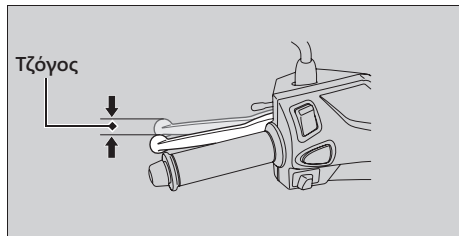

Ελέγξτε την ντίζα του φρένου για στρέβλωση ή ενδείξεις φθοράς. Εάν είναι απαραίτητο, αναθέστε την αντικατάσταση στο επίσημο συνεργείο.

Λιπαίνετε την ντίζα του φρένου με ειδικό λιπαντικό που διατίθεται στο εμπόριο, ώστε να αποτρέψετε την πρόωγη φθορά και διάβρωση. Βεβαιωθείτε ότι ο βραχίονας φρένου, το ελατήριο και οι συνδέσεις βρίσκονται σε καλή κατάσταση.

Ρύθμιση τζόγου μανέτας πίσω φρένου

Ρυθμίστε τον τζόγο της μανέτας του φρένου με τον μπροστινό τροχό στραμμένο ευθεία μπροστά. Σιγουρευτείτε ότι η εγκοπή στο παξιμάδι ρύθμισης κάθεται στον πείρο του βραχίονα του φρένου κατά τη ρύθμιση του τζόγου.

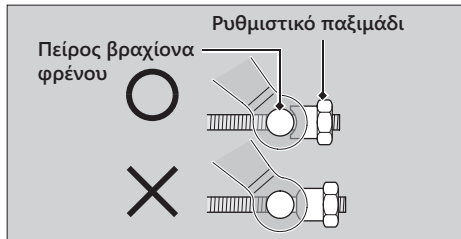

Εάν δεν είναι δυνατή η επίτευξη κατάλληλης ρύθμισης με αυτή τη μέθοδο, απευθυνθείτε στο επίσημο συνεργείο.

1. Ρυθμίστε γυρίζοντας το παξιμάδι του πίσω φρένου κατά μισή φορά κάθε φορά.

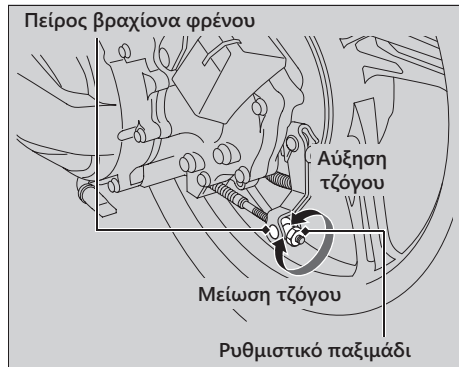

2. Πατήστε το φρένο αρκετές φορές και βεβαιωθείτε ότι ο τροχός περιστρέφεται ελεύθερα αφού απελευθερώσετε τη μανέτα του φρένου.

3. Πιέστε το βραχίονα φρένου για να επιβεβαιώσετε ότι υπάρχει διάκενο μεταξύ του ρυθμιστικού παξιμαδιού του πίσω φρένου και του πείρου του βραχίονα φρένου.

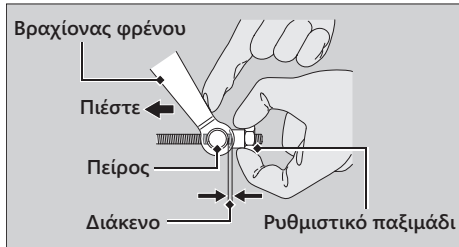

Μετά τη ρύθμιση, βεβαιωθείτε ότι ο τζόγος της μανέτας του φρένου έχει την κατάλληλη τιμή.

ΣΗΜΕΙΩΣΗ

Μην περιστρέφετε το ρυθμιστικό πέρα από τα φυσικά του όρια.

Επιθεώρηση φθοράς στις σιαγόνες πίσω φρένου

Το πίσω φρένο διαθέτει ένδειξη φθοράς φρένου.

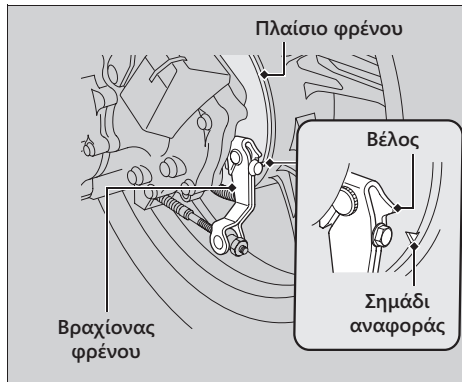

Όταν χρησιμοποιείτε το φρένο, ένα βέλος προσαρτημένο στο βραχίονα του φρένου κινείται προς την ένδειξη αναφοράς στο πλαίσιο του φρένου. Αν το βέλος ευθυγραμμίζεται με την ένδειξη αναφοράς όταν εφαρμόζετε πλήρως το φρένο, θα πρέπει να αντικατασταθούν οι σιαγόνες. Για την εργασία αυτή απευθυνθείτε στο επίσημο συνεργείο.

Όταν η συντήρηση των φρένων είναι απαραίτητη, απευθυνθείτε στο Εξουσιοδοτημένο Συνεργείο. Χρησιμοποιείτε μόνο γνήσια ανταλλακτικά ή άλλα ανάλογης ποιότητας με αυτά.

Έλεγχος πλαϊνού σταντ

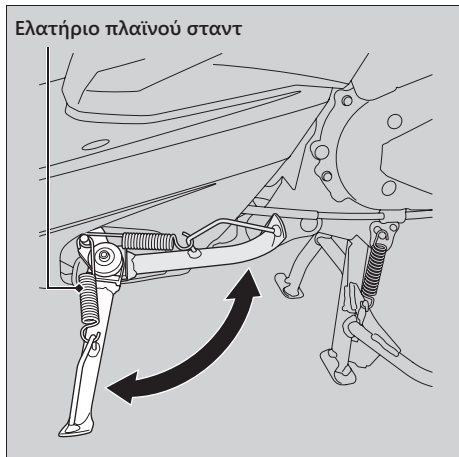

1. Τοποθετήστε το σκούτερ σας σε μια σταθερή, επίπεδη επιφάνεια, χρησιμοποιώντας το κεντρικό του σταντ.

2. Βεβαιωθείτε ότι το πλαϊνό σταντ λειτουργεί ομαλά. Εάν το πλαϊνό σταντ είναι δύσκαμπτο ή τρίζει, καθαρίστε την περιοχή περιστροφής και λιπάνετε τη βίδα περιστροφής με καθαρό γράσο.
3. Ελέγξτε το ελατήριο για φθορά ή απώλεια τάσης.
4. Καθίστε στο σκούτερ και σηκώστε το πλαϊνό σταντ.
5. Βάλτε μπροστά τον κινητήρα.
6. Κατεβάστε εντελώς το πλαϊνό σταντ. Ο κινητήρας θα πρέπει να σβήσει καθώς κατεβάζετε το πλαϊνό σταντ. Εάν ο κινητήρας δεν σβήσει, πηγαίνετε το σκούτερ στο επίσημο συνεργείο για έλεγχο.

Έλεγχος γκαζιού

Με τον κινητήρα σβηστό, βεβαιωθείτε ότι το γκάζι περιστρέφεται ομαλά από την πλήρως κλειστή στην πλήρως ανοιχτή θέση, σε όλες τις θέσεις του τιμονιού, καθώς και ότι το γκάζι έχει το σωστό τζόγο. Εάν το γκάζι δεν μετακινείται ομαλά, κλείνει αυτόματα ή εάν η ντίζα έχει υποστεί ζημιά, πηγαίνατε το σκούτερ σας στο επίσημο συνεργείο για έλεγχο.

Τζόγος στο άκρο του γκριπ του γκαζιού:

2 έως 6 mm (0,1 έως 0,2 in)

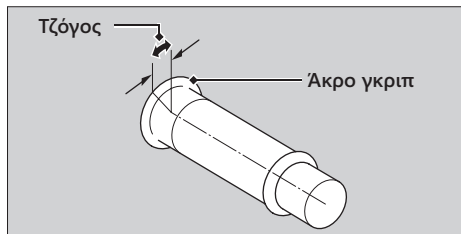

Καθαρισμός εξαεριστήρα στροφαλοθάλαμου

1. Τοποθετήστε ένα κατάλληλο δοχείο κάτω από το σωλήνα του εξαεριστήρα του στροφαλοθάλαμου.
2. Αφαιρέστε την τάπα του σωλήνα εξαεριστήρα του στροφαλοθάλαμου από το σωλήνα.
3. Αποστραγγίστε τις επικαθίσεις σε ένα κατάλληλο δοχείο.
4. Τοποθετήστε την τάπα του σωλήνα εξαεριστήρα στροφαλοθάλαμου.



Ρύθμιση δέσμης προβολέα

Μπορείτε να προσαρμόσετε τη δέσμη του προβολέα στον κατακόρυφο άξονα, ώστε να ευθυγραμμιστεί σωστά. Για να μετακινήσετε τη θήκη του προβολέα, χαλαρώστε τη βίδα.

Σφίξτε τη βίδα μετά τη ρύθμιση.

Τηρείτε την τοπική νομοθεσία και κανονισμούς.



Αντιμετώπιση προβλημάτων

Ο κινητήρας δεν παίρνει μπροστάΣελ. 82	Ενώ είναι αναμμένη η ενδεικτική λυχνία συστήματος διακοπής λειτουργίας στο ρελαντί ... Σελ. 86
Προειδοποιητικές λυχνίες αναμμένες ή αναβοσβήνουνΣελ. 83	Ο κινητήρας δεν παίρνει μπροστά ακόμα και όταν το γκάζι είναι ανοιχτό.....Σελ. 87
Ενδεικτική λυχνία δυσλειτουργίας (MIL)	Διάρθρωση ελαστικούΣελ. 88
PGM-FI (Προγραμματιζόμενος ψεκασμός καυσίμου).....Σελ. 83	Προβλήματα στο ηλεκτρικό σύστημαΣελ. 89
Σε περίπτωση που το σύστημα διακοπής λειτουργίας στο ρελαντί δεν λειτουργεί σωστάΣελ. 85	Εξάντληση της μπαταρίας.....Σελ. 89
Η ενδεικτική λυχνία διακοπής λειτουργίας στο ρελαντί δεν ανάβει.....Σελ. 85	Καμένος λαμπτήρας.....Σελ. 89
Η λειτουργία του κινητήρα δεν διακόπτεται μέσω του συστήματος διακοπής λειτουργίας στο ρελαντί.....86	Καμένη ασφάλεια.....Σελ. 95
	Ασταθής λειτουργία του κινητήρα κατά διαστήματαΣελ. 96

Η μίζα λειτουργεί αλλά ο κινητήρας δεν παίρνει μπροστά

Ελέγξτε τα ακόλουθα στοιχεία:

- Ελέγξτε τη σωστή ακολουθία εκκίνησης του κινητήρα. ➤ Σελ. 29
- Βεβαιωθείτε ότι υπάρχει βενζίνη στο ρεζερβουάρ.
- Ελέγξτε εάν είναι αναμμένη η ενδεικτική λυχνία δυσλειτουργίας (MIL) PGM-FI.
 - ▶ Εάν η ενδεικτική λυχνία είναι αναμμένη, επικοινωνήστε με το επίσημο συνεργείο το συντομότερο δυνατό.

Η μίζα δεν λειτουργεί

Ελέγξτε τα ακόλουθα στοιχεία:

- Ελέγξτε τη σωστή ακολουθία εκκίνησης του κινητήρα. ➤ Σελ. 29
- Ελέγξτε για καμένη ασφάλεια. ➤ Σελ. 95
- Ελέγξτε για χαλαρή σύνδεση της μπαταρίας ή για διάβρωση των πόλων της μπαταρίας. ➤ Σελ. 50
- Ελέγξτε την κατάσταση της μπαταρίας. ➤ Σελ. 89

Εάν το πρόβλημα παραμένει, πηγαίστε το σκούτερ για έλεγχο στο επίσημο συνεργείο.

Ενδεικτική λυχνία δυσλειτουργίας (MIL) PGM-FI (Programmed Fuel Injection – Προγραμματιζόμενος ψεκασμός καυσίμου)

Εάν η ενδεικτική λυχνία ανάψει κατά την οδήγηση, ενδέχεται να υπάρχει σοβαρό πρόβλημα στο σύστημα PGM-FI. Μειώστε ταχύτητα και ζητήστε από το επίσημο συνεργείο να ελέγξει το σκούτερ σας το συντομότερο δυνατό.

Ένδειξη βλάβης δείκτη στάθμης καυσίμου

Εάν υπάρχει κάποιο σφάλμα στο σύστημα καυσίμου, οι ενδείξεις του δείκτη στάθμης καυσίμου θα εμφανίζονται όπως φαίνεται στην εικόνα.

Στην περίπτωση αυτή, απευθυνθείτε το συντομότερο δυνατό σε ένα επίσημο συνεργείο.

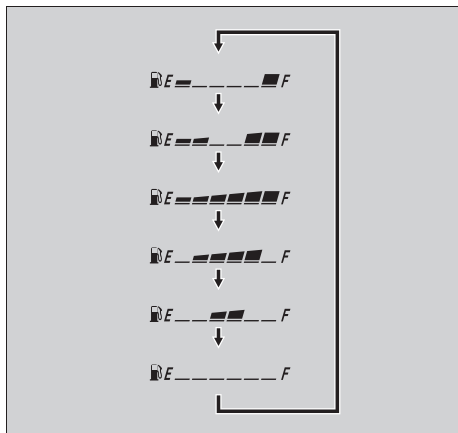
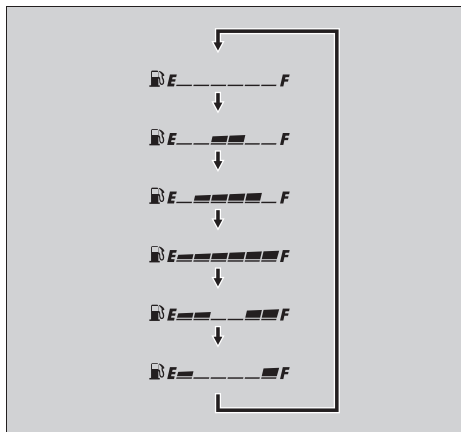

Η ενδεικτική λυχνία διακοπής λειτουργίας στο ρελαντί δεν ανάβει ACH110CBT

Εάν η ενδεικτική λυχνία διακοπής λειτουργίας στο ρελαντί δεν ανάβει, προβείτε στις παρακάτω ενέργειες.

Εάν ο διακόπτης διακοπής λειτουργίας στο ρελαντί βρίσκεται στη θέση IDLING:

Πατήστε το διακόπτη διακοπής λειτουργίας στο ρελαντί στη θέση IDLING STOP.

Εάν βάλατε μπροστά τον κινητήρα με τη μανιβέλα:

Εάν βάλατε μπροστά τον κινητήρα με τη μανιβέλα, ενδέχεται να μη λειτουργήσει το σύστημα διακοπής λειτουργίας στο ρελαντί. Θέστε ξανά τον κινητήρα σε λειτουργία με το κουμπί της μίζας, ανατρέχοντας στη διαδικασία εκκίνησης (➔ Σελ. 29) για τυπική εκκίνηση του κινητήρα.

Σε περίπτωση που ο κινητήρας είναι κρύος:

Ζεστάνετε τον κινητήρα.

Το σύστημα διακοπής λειτουργίας στο ρελαντί δεν λειτουργεί όταν ο κινητήρας είναι κρύος.

Σε περίπτωση που δεν έχετε οδηγήσει το σκούτερ μετά την εκκίνηση του κινητήρα:

Οδηγήστε το σκούτερ με ταχύτητα υψηλότερη από 10 km/h (6 mph). Το σύστημα διακοπής λειτουργίας στο ρελαντί δεν λειτουργεί μέχρι να οδηγήσετε μια φορά.

Σε περίπτωση που ανάβει η ενδεικτική λυχνία δυσλειτουργίας (MIL) PGM-FI:

Όταν ανάβει η ενδεικτική λυχνία δυσλειτουργίας PGM-FI (MIL), το σύστημα διακοπής λειτουργίας στο ρελαντί δεν λειτουργεί για την προστασία του κινητήρα. Απευθυνθείτε στο επίσημο συνεργείο.

Σε περίπτωση που η τάση της μπαταρίας είναι χαμηλή:

Οδηγήστε για λίγο το σκούτερ και, στη συνέχεια, σβήστε τον κινητήρα και βάλτε τον ξανά μπροστά με το κουμπί μίζας, ανατρέχοντας στη διαδικασία εκκίνησης (➔ Σελ. 29) για τυπική εκκίνηση του κινητήρα. Το σύστημα διακοπής λειτουργίας του κινητήρα μπορεί να μη λειτουργεί στην περίπτωση που η τάση της μπαταρίας είναι χαμηλή. Σε περίπτωση που κάτι τέτοιο συμβαίνει συχνά, επικοινωνήστε με το επίσημο συνεργείο.

Σε περίπτωση που το σύστημα διακοπής λειτουργίας στο ρελαντί δεν λειτουργεί σωστά ► Ο κινητήρας δεν σβήνει μέσω του συστήματος διακοπής λειτουργίας στο ρελαντί, ενώ το ενδεικτικό διακοπής λειτουργίας στο ρελαντί είναι αναμμένο

Ο κινητήρας δεν σβήνει μέσω του συστήματος διακοπής λειτουργίας στο ρελαντί ενώ είναι αναμμένη η ενδεικτική λυχνία διακοπής λειτουργίας στο ρελαντί

ACH110CBT

Όταν ο κινητήρας δεν σβήνει μέσω του συστήματος διακοπής λειτουργίας στο ρελαντί, ενώ είναι αναμμένη η ενδεικτική λυχνία διακοπής λειτουργίας στο ρελαντί, προβείτε στις παρακάτω ενέργειες.

Σε περίπτωση που το σκούτερ δεν ακινητοποιείται πλήρως:

Ακινητοποιήστε πλήρως το σκούτερ. Το σύστημα διακοπής λειτουργίας στο ρελαντί λειτουργεί μόνο όταν η ταχύτητα είναι 0 km/h (0 mph).

Σε περίπτωση που το γκάζι δεν είναι τελείως κλειστό:

Κλείστε τελείως το γκάζι.

Σε περίπτωση που το σύστημα διακοπής λειτουργίας στο ρελαντί δεν λειτουργεί σωστά ► Ο κινητήρας δεν σβήνει μέσω του συστήματος διακοπής λειτουργίας στο ρελαντί, ενώ το ενδεικτικό διακοπής λειτουργίας στο ρελαντί είναι αναμμένο

Ο κινητήρας δεν παίρνει μπροστά ακόμα και όταν το γκάζι είναι ανοιχτό

ACH110CBT

Εάν ο κινητήρας δεν παίρνει μπροστά ακόμα και όταν το γκάζι είναι ανοιχτό, προβείτε στις παρακάτω ενέργειες.

Σε περίπτωση που το πλαϊνό σταντ είναι κατεβασμένο:

Εάν ο κινητήρας σβήσει μέσω του συστήματος διακοπής λειτουργίας στο ρελαντί και χρησιμοποιήσετε το πλαϊνό σταντ, η ενδεικτική λυχνία διακοπής λειτουργίας στο ρελαντί που αναβοσβήνει θα σβήσει ή θα σταματήσει να αναβοσβήνει και θα παραμείνει αναμμένη, ενώ το σύστημα διακοπής λειτουργίας στο ρελαντί θα τεθεί εκτός λειτουργίας. Θέστε ξανά τον κινητήρα σε λειτουργία με το κουμπί της μίζας, ανατρέχοντας στη διαδικασία εκκίνησης (► Σελ. 29) για τυπική εκκίνηση του κινητήρα.

Εάν ο διακόπτης διακοπής λειτουργίας στο ρελαντί βρίσκεται στη θέση IDLING:

Εάν γυρίσετε το διακόπτη διακοπής λειτουργίας στο ρελαντί στη θέση IDLING, ενώ η λειτουργία του κινητήρα διακόπτεται μέσω του συστήματος διακοπής λειτουργίας στο ρελαντί, το σύστημα διακοπής λειτουργίας στο ρελαντί δεν θα επιτελέσει τη λειτουργία του. Θέστε ξανά τον κινητήρα σε λειτουργία με το κουμπί της μίζας, ανατρέχοντας στη διαδικασία εκκίνησης (► Σελ. 29) για τυπική εκκίνηση του κινητήρα.

Σε περίπτωση που η ενδεικτική λυχνία διακοπής λειτουργίας στο ρελαντί αναβοσβήνει (ο διακόπτης διακοπής λειτουργίας στο ρελαντί βρίσκεται στη θέση IDLING STOP), αλλά ο κινητήρας δεν παίρνει μπροστά ακόμη και όταν το γκάζι είναι ανοιχτό, προβείτε στις παρακάτω ενέργειες.

Αποφορτισμένη (ή εξαντλημένη) μπαταρία ή το καλώδιο της μπαταρίας είναι χαλαρό:

Ελέγξτε την μπαταρία και τους ακροδέκτες της μπαταρίας. Εάν η μπαταρία είναι εξασθενημένη, επικοινωνήστε με το επίσημο συνεργείο.

Για την επισκευή διάτρησης ή την αφαίρεση κάποιου ελαστικού απαιτούνται ειδικά εργαλεία και τεχνική κατάρτιση. Συνιστάται να αναθέσετε τη συγκεκριμένη επισκευή στο επίσημο συνεργείο. Μετά από κάποια έκτακτη επισκευή, αναθέτετε πάντα τον έλεγχο/αντικατάσταση του ελαστικού στο επίσημο συνεργείο.

Επισκευή έκτακτης ανάγκης με τη χρήση κιτ επισκευής ελαστικού

Εάν το ελαστικό σας παρουσιάζει μια μικρή διάτρηση, μπορείτε να προβείτε σε επισκευή έκτακτης ανάγκης χρησιμοποιώντας ένα κιτ επισκευής ελαστικών χωρίς σαμπρέλα (tubeless). Ακολουθήστε τις οδηγίες που συνοδεύουν το κιτ επισκευής ελαστικών έκτακτης ανάγκης. Η οδήγηση του σκούτερ σας με προσωρινά επισκευασμένο ελαστικό είναι ιδιαίτερα επικίνδυνη. Μην υπερβαίνετε τα 50 km/h (30 mph). Ζητήστε αντικατάσταση του ελαστικού από το επίσημο συνεργείο το συντομότερο δυνατό.

ΠΡΟΕΙΔΟΠΟΙΗΣΗ

Η οδήγηση του σκούτερ σας με προσωρινά επισκευασμένο ελαστικό μπορεί να είναι επικίνδυνη. Σε περίπτωση αστοχίας της προσωρινής επισκευής, μπορεί να προκληθεί ατύχημα με σοβαρό ή θανάσιμο τραυματισμό.

Εάν πρέπει να οδηγήσετε με ένα προσωρινά επισκευασμένο ελαστικό, οδηγείτε αργά και προσεκτικά και μην υπερβαίνετε τα 50 km/h (30 mph), μέχρι να αντικατασταθεί το ελαστικό.

Εξάντληση της μπαταρίας

Φορτίστε την μπαταρία με ένα φορτιστή μπαταριών μοτοσυκλετών.

Αφαιρείτε την μπαταρία από το σκούτερ πριν από τη φόρτιση.

Μη χρησιμοποιείτε φορτιστή μπαταριών τύπου αυτοκινήτου, καθώς ενδέχεται να προκληθεί υπερθέρμανση και μόνιμη ζημιά στην μπαταρία μοτοσυκλέτας.

Εάν δεν αναπληρώνεται η ενέργεια της μπαταρίας μετά την επαναφόρτιση, επικοινωνήστε με το επίσημο συνεργείο.

ΣΗΜΕΙΩΣΗ

Η μπαταρία σας είναι τύπου που δεν απαιτεί συντήρηση και μπορεί να υποστεί ανεπανόρθωτη ζημιά αν αφαιρεθεί η λωρίδα του καπακιού της.

Καμένος λαμπτήρας

Ακολουθήστε την παρακάτω διαδικασία για να αντικαταστήσετε έναν καμένο λαμπτήρα.

Γυρίστε τον κεντρικό διακόπτη στη θέση OFF ή στη θέση LOCK.

Αφήστε το λαμπτήρα να κρυώσει πριν τον αντικαταστήσετε. Μη χρησιμοποιείτε λαμπτήρες διαφορετικούς από αυτούς που καθορίζονται. Πριν από την οδήγηση, βεβαιωθείτε ότι λειτουργεί σωστά ο ανταλλακτικός λαμπτήρας.

Για περισσότερες λεπτομέρειες σχετικά με την ισχύ του λαμπτήρα, βλ. «Προδιαγραφές». ➡ Σελ. 110

Λαμπτήρας προβολέα

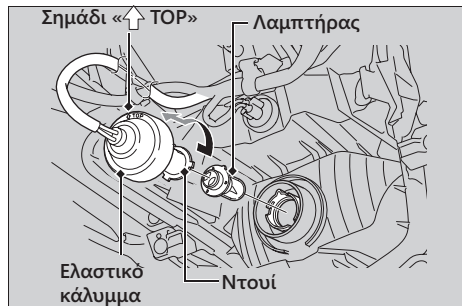

1. Αφαιρέστε το μπροστινό πάνω κάλυμμα. ➤ Σελ. 63
2. Αφαιρέστε το μπροστινό κάλυμμα. ➤ Σελ. 62
3. Αφαιρέστε το ελαστικό κάλυμμα.
4. Αφαιρέστε το ντουί πατώντας το ελαφρώς και περιστρέφοντάς το αριστερόστροφα.
5. Αφαιρέστε το λαμπτήρα.
6. Τοποθετήστε έναν καινούριο λαμπτήρα και εξαρτήματα ακολουθώντας τη διαδικασία αφαίρεσης με αντίστροφη σειρά.
 - Τοποθετήστε το ελαστικό κάλυμμα από τη σκόνη με το σημάδι «↑ TOP» στραμμένο προς τα πάνω.

Μην γυρίζετε τη γυάλινη επιφάνεια με τα δάχτυλά σας. Εάν ακουμπήσετε το λαμπτήρα με γυμνά χέρια, καθαρίστε τον με ένα πανί εμποτισμένο με οινόπνευμα.

Λαμπτήρας φωτός θέσης

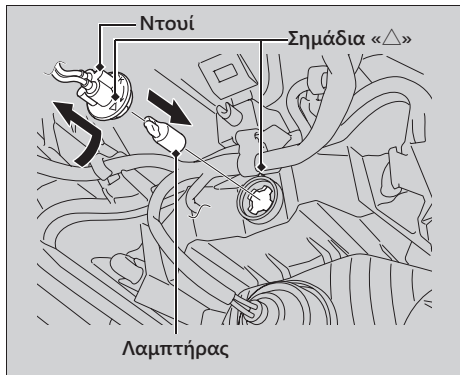

1. Αφαιρέστε το μπροστινό πάνω κάλυμμα.
 ► Σελ. 63
2. Αφαιρέστε το μπροστινό κάλυμμα. ► Σελ. 62
3. Περιστρέψτε το ντουί αριστερόστροφα και τραβήξτε το προς τα έξω.
4. Τραβήξτε έξω το λαμπτήρα χωρίς να τον περιστρέψετε.
5. Τοποθετήστε έναν καινούριο λαμπτήρα και εξαρτήματα ακολουθώντας τη διαδικασία αφαίρεσης με αντίστροφη σειρά.
 ► Βεβαιωθείτε ότι είναι ευθυγραμμισμένα τα σημάδια «Δ» στο ντουί και στο περίβλημα του φωτός θέσης.

Λαμπτήρας φωτός φρένων/πίσω φωτός

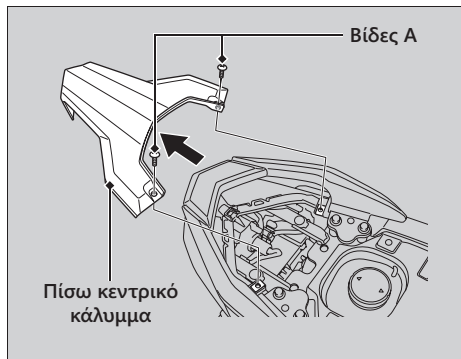

1. Ανοίξτε τη σέλα. ► Σελ. 39
2. Αφαιρέστε τις βίδες A για να απομακρύνετε το πίσω κεντρικό κάλυμμα.

3. Αφαιρέστε τις βίδες B.
4. Απελευθερώστε τη γλωττίδα από την εγκοπή για να αφαιρέσετε το φακό του φωτός φρένου/πίσω φωτός.
5. Πιέστε ελαφρώς το λαμπτήρα και περιστρέψτε τον αριστερόστροφα.
6. Τοποθετήστε έναν καινούριο λαμπτήρα και εξαρτήματα ακολουθώντας τη διαδικασία αφαίρεσης με αντίστροφη σειρά.

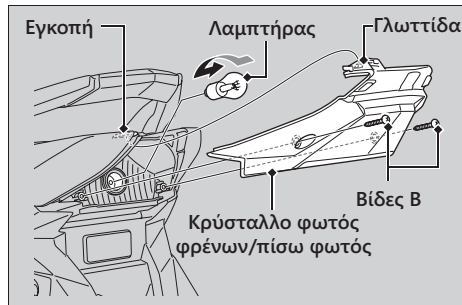

Λαμπτήρας μπροστινού φλας

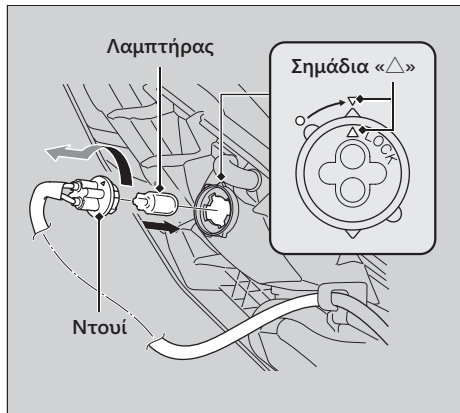

1. Αφαιρέστε το μπροστινό πάνω κάλυμμα. ► Σελ. 63
2. Αφαιρέστε το μπροστινό κάλυμμα. ► Σελ. 62
3. Περιστρέψτε το ντουί αριστερόστροφα και τραβήξτε το προς τα έξω.
4. Τραβήξτε έξω το λαμπτήρα χωρίς να τον περιστρέψετε.
5. Τοποθετήστε έναν καινούριο λαμπτήρα και εξαρτήματα ακολουθώντας τη διαδικασία αφαίρεσης με αντίστροφη σειρά.
 - Χρησιμοποιείτε μόνο λαμπτήρες πορτοκαλί χρώματος.
 - Βεβαιωθείτε ότι είναι ευθυγραμμισμένα τα σημάδια «Δ» στο ντουί και στο περίβλημα του μπροστινού φλας.

Λαμπτήρας Πίσω Φώτων Αλλαγής Πορείας (Φλας)

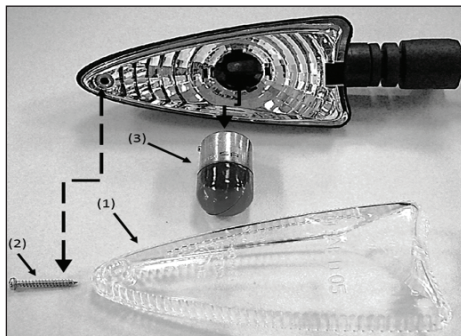

- (1) Κρύσταλλο πίσω φώτων αλλαγής πορείας (φλας)
- (2) Βίδα
- (3) Λαμπτήρας

1. Αφαιρέστε το κρύσταλλο του πίσω φλας (1) αφαιρώντας τη βίδα (2).
2. Αφαιρέστε το λαμπτήρα (3) πιέζοντας τον προς τα μέσα και γυρνώντας τον αντίθετα από τη φορά των δεικτών του ρολογιού.
3. Τοποθετήστε καινούριο λαμπτήρα ίδιων προδιαγραφών και βεβαιωθείτε ότι λειτουργεί κανονικά.

Καμένη ασφάλεια

Πριν ασχοληθείτε με τις ασφάλειες, βλ. «Έλεγχος και αντικατάσταση ασφαλειών». ► Σελ. 51

Ι Ασφάλειες



1. Αφαιρέστε το καπάκι της μπαταρίας και το κάλυμμα της μπαταρίας από το μαρσπιέ. ► Σελ. 59
2. Τραβήξτε και αφαιρέστε τις ασφάλειες μία προς μία και ελέγξτε για κάποια καμένη ασφάλεια με εφεδρική ασφάλεια ίδιας ονομαστικής τιμής. ► Υπάρχουν ανταλλακτικές ασφάλειες στην πίσω πλευρά του καλύμματος της μπαταρίας.
3. Για να τοποθετήσετε τα εξαρτήματα ακολουθήστε τη διαδικασία αφαίρεσης με αντίστροφη σειρά.

ΣΗΜΕΙΩΣΗ

Εάν κάποια ασφάλεια καίγεται συνεχώς, κατά πάσα πιθανότητα υπάρχει πρόβλημα στο ηλεκτρικό σύστημα. Αναθέστε τον έλεγχο του σκουτέρ σας στο επίσημο συνεργείο.

Ασταθής λειτουργία του κινητήρα κατά διαστήματα

Εάν το φίλτρο αντλίας καυσίμου είναι βουλωμένο, κατά διαστήματα παρατηρείται ασταθής λειτουργία του κινητήρα κατά την οδήγηση.

Ακόμα και αν παρουσιαστεί αυτό το σύμπτωμα, μπορείτε να συνεχίσετε να οδηγείτε το σκούτερ σας.

Εάν εξακολουθεί να υφίσταται ασταθής λειτουργία του κινητήρα, ακόμα και με επαρκή ποσότητα καυσίμου, ζητήστε από το επίσημο συνεργείο να ελέγξει του σκούτερ σας το συντομότερο δυνατό.

Πληροφορίες

Κλειδιά.....	Σελ. 98
Όργανα, χειριστήρια και άλλα χαρακτηριστικά.....	Σελ. 98
Φροντίδα του σκούτερ σας.....	Σελ. 99
Φύλαξη του σκούτερ σας.....	Σελ. 102
Μεταφορά του σκούτερ σας.....	Σελ. 103
Εσείς και το περιβάλλον.....	Σελ. 104
Αριθμοί σειράς.....	Σελ. 105
Καύσιμα που περιέχουν αλκοόλη.....	Σελ. 106
Καταλυτικός μετατροπέας.....	Σελ.107

Κλειδιά

Κλειδί του κεντρικού διακόπτη

Φροντίστε να σημειώσετε σε ασφαλές μέρος τον αριθμό του κλειδιού που παρέχεται με το αρχικό κλειδί και επίσης σημειώστε το στο παρόν εγχειρίδιο. Φυλάξτε τον αριθμό του κλειδιού και το ανταλλακτικό κλειδί σε ασφαλές μέρος για μελλοντική αναφορά. Σε περίπτωση απώλειας όλων των κλειδιών και του αριθμού των κλειδιών, ο κεντρικός διακόπτης θα πρέπει να αντικατασταθεί.

Ένα μεταλλικό μπρελόκ ενδέχεται να προκαλέσει ζημιά στην περιοχή γύρω από τον κεντρικό διακόπτη.

Όργανα, χειριστήρια και άλλα χαρακτηριστικά

Κεντρικός διακόπτης

Εάν αφήσετε τον κεντρικό διακόπτη στη θέση ON με τον κινητήρα σβηστό, θα εξαντληθεί η μπαταρία.

Μη γυρίζετε το κλειδί κατά την οδήγηση.

Χιλιόμετρο

Η ένδειξη κλειδώνει στο 999.999,9 όταν η τιμή είναι μεγαλύτερη από 999.999,9.

Εγχειρίδιο κατόχου

Μπορείτε να αποθηκεύσετε το εγχειρίδιο κατόχου, την άδεια και τα χαρτιά της ασφαλείας στον αποθηκευτικό χώρο εγγράφων που βρίσκεται κάτω από τη σέλα.

Φροντίδα του σκούτερ σας

Ο συχνός καθαρισμός και η στίλβωση είναι σημαντικά για τη διασφάλιση της διάρκειας ζωής του σκούτερ σας. Όταν το σκούτερ είναι καθαρό, ο εντοπισμός πιθανών προβλημάτων καθίσταται ευκολότερος. Συγκεκριμένα, το θαλασσινό νερό και το αλάτι που χρησιμοποιείται για το λιώσιμο του πάγου στο οδόστρωμα, βοηθούν στο σχηματισμό σκουριάς. Να πλένετε πάντοτε το σκούτερ σας σχολαστικά, μετά από οδήγηση σε παραλιακές περιοχές ή δρόμους που έχουν καλυφθεί με αλάτι.

Πλύσιμο

Πριν από το πλύσιμο, αφήστε να κρυώσουν ο κινητήρας, το σιλανσιέ, τα φρένα και τα άλλα εξαρτήματα στα οποία αναπτύσσεται υψηλή θερμοκρασία.

1. Ξεπλένετε το σκούτερ σας σχολαστικά, χρησιμοποιώντας ένα λάστιχο κήπου χαμηλής πίεσης για να αφαιρέσετε τις ακαθαρσίες που δεν έχουν ξεραθεί.
2. Εάν είναι απαραίτητο, χρησιμοποιήστε ένα σφουγγάρι ή μια μαλακή πετσέτα και ήπιο καθαριστικό για να αφαιρέσετε τους ρύπους του οδοστρώματος.
 - ▶ Καθαρίζετε το φακό του προβολέα, τα πάνελ και τα άλλα πλαστικά μέρη με ιδιαίτερη προσοχή ώστε να αποφεύγετε τις γρατσουνιές. Μη

στρέψετε δέσμη νερού απευθείας στο φίλτρο αέρα, το σιλανσιέ και τα ηλεκτρικά μέρη.

3. Ξεπλένετε σχολαστικά το σκούτερ σας με άφθονο, καθαρό νερό και στεγνώνετε με ένα μαλακό, καθαρό πανί.
4. Αφού στεγνώσει το σκούτερ, λιπάνετε τα κινούμενα μέρη.
 - ▶ Βεβαιωθείτε ότι δεν υπάρχει διαρροή λιπαντικού στα φρένα και τα ελαστικά. Η αποτελεσματικότητα της πέδησης στα δισκόφρενα, τα τακάκια, τα ταμπούρα και τις σιαγόνες που λερώνονται με λάδι μειώνεται και ενδέχεται να προκληθεί ατύχημα.
5. Απλώνετε μια στρώση κεριού, για να αποφεύγετε τη διάβρωση.
 - ▶ Αποφεύγετε τα προϊόντα που περιέχουν ισχυρά διαβρωτικά ή χημικούς διαλύτες. Αυτά μπορεί να προκαλέσουν βλάβη στα μεταλλικά μέρη, τη βαφή και τα πλαστικά του σκούτερ σας. Τα ελαστικά και τα φρένα δεν πρέπει να έρχονται σε επαφή με το κερί.
 - ▶ Εάν το σκούτερ σας διαθέτει εξαρτήματα με ματ βαφή, μην απλώνετε κερί στην επιφάνεια με τη ματ βαφή.

Προφυλάξεις κατά το πλύσιμο

Κατά το πλύσιμο, ακολουθήστε τις παρακάτω οδηγίες:

- Μη χρησιμοποιείτε συσκευές πλυσίματος υψηλής πίεσης:
 - ▶ Οι συσκευές πλυσίματος με νερό υπό υψηλή πίεση μπορούν να προκαλέσουν βλάβη σε κινούμενα μέρη και ηλεκτρικά εξαρτήματα, με αποτέλεσμα να μη λειτουργούν.
 - ▶ Εάν υπάρχει νερό στην εισαγωγή αέρα, μπορεί να εισχωρήσει στο σώμα της πεταλούδας γκαζιού ή/και στο φίλτρο αέρα.
- Μην κατευθύνετε νερό στο σιλανσιέ:
 - ▶ Εάν υπάρχει νερό στο σιλανσιέ, ενδέχεται να μην είναι δυνατή η εκκίνηση και να προκληθεί διάβρωση στο σιλανσιέ.
- Στεγνώνετε τα φρένα:
 - ▶ Το νερό επηρεάζει αρνητικά την πέδηση. Μετά από το πλύσιμο, ενεργοποιείτε τα φρένα διακεκομμένα, σε χαμηλή ταχύτητα, έτσι ώστε να στεγνώσουν καλύτερα.
- Μην κατευθύνετε νερό κάτω από τη σέλα:
 - ▶ Εάν εισχωρήσει νερό στον αποθηκευτικό χώρο κάτω από τη σέλα, μπορεί να προκαλέσει ζημιά στα έγγραφα και τα υπόλοιπα πράγματά σας.

- Μην κατευθύνετε νερό στο φίλτρο αέρα:
 - ▶ Εάν υπάρχει νερό στο φίλτρο αέρα, ενδέχεται να μην είναι δυνατή η εκκίνηση του κινητήρα.
- Μην κατευθύνετε νερό κοντά στον προβολέα:
 - ▶ Τυχόν συμπύκνωση υδρατμών στο εσωτερικό του προβολέα θα εξατμιστεί εάν αφήσετε τον κινητήρα σε λειτουργία για μερικά λεπτά.
- Μη χρησιμοποιείτε κεριά ή προϊόντα γυαλισματός στις επιφάνειες με ματ βαφή:
 - ▶ Για τον καθαρισμό των βαμμένων ματ επιφανειών, χρησιμοποιείτε μαλακό πανί ή σφουγγάρι, άφθονο νερό και ήπιο απορρυπαντικό. Στεγνώνετε με ένα μαλακό, καθαρό πανί.

Εξαρτήματα από αλουμίνιο

Το αλουμίνιο διαβρώνεται όταν έρχεται σε επαφή με ακαθαρσίες, λάσπη ή το αλάτι στο δρόμο. Καθαρίζετε τακτικά τα μέρη από αλουμίνιο και ακολουθείτε τις παρακάτω οδηγίες για να αποφύγετε τις γρατσουνιές:

- Μη χρησιμοποιείτε σκληρές βούρτσες, ατσαλόσυρμα ή καθαριστικά που περιέχουν λειαντικά.
- Αποφεύγετε τη διέλευση και την επαφή με κράσπεδα.

Πάνελ

Για να αποφύγετε γρατσουνιές και κηλίδες, ακολουθείτε τις παρακάτω οδηγίες:

- Πλένετε προσεκτικά χρησιμοποιώντας ένα μαλακό σφουγγάρι και άφθονο νερό.
- Για να αφαιρέσετε επίμονους λεκέδες, χρησιμοποιήστε αραιωμένο απορρυπαντικό και ξεπλύνετε καλά με άφθονο νερό.
- Τα όργανα, τα πάνελ και ο προβολέας δεν πρέπει να έρχονται σε επαφή με βενζίνη, υγρό φρένων ή απορρυπαντικά.

Σωλήνας εξάτμισης και σιλανσιέ

Εάν ο σωλήνας και το σιλανσιέ της εξάτμισης είναι βαμμένα, μη χρησιμοποιείτε λειαντικά καθαριστικά προϊόντα κουζίνας που διατίθενται στο εμπόριο. Χρησιμοποιείτε ένα ουδέτερο απορρυπαντικό για τον καθαρισμό της βαμμένης επιφάνειας στο σωλήνα και το σιλανσιέ της εξάτμισης. Αν δεν είστε βέβαιοι ότι είναι βαμμένα ο σωλήνας και το σιλανσιέ της εξάτμισης, επικοινωνήστε με το επίσημο συνεργείο.

Φύλαξη του σκούτερ σας

Εάν φυλάσσετε το σκούτερ σας σε εξωτερικό χώρο, θα πρέπει να λάβετε υπόψη το ενδεχόμενο χρήσης μιας κουκούλας που καλύπτει ολόκληρο το σκούτερ. Εάν δεν πρόκειται να οδηγήσετε για παρατεταμένο χρονικό διάστημα, ακολουθήστε αυτές τις οδηγίες:

- Πλύνετε το σκούτερ σας και κερώστε όλες τις βαμμένες επιφάνειες (με εξαίρεση τις ματ βαμμένες επιφάνειες). Απλώστε αντιδιαβρωτικό λάδι στα επιχρωμιωμένα εξαρτήματα.
- Τοποθετήστε το σκούτερ σας στο κεντρικό του σταντ και τοποθετήστε έναν τάκο, ώστε να μην έρχονται σε επαφή με το έδαφος τα ελαστικά.
- Μετά από βροχή, αφαιρέστε την κουκούλα και αφήστε το σκούτερ να στεγνώσει.
- Αφαιρείτε την μπαταρία (➤ Σελ. 59) για να αποτρέψετε την αποφόρτιση. Φορτίζετε την μπαταρία σε σκιερό χώρο με καλό εξαερισμό.
 - ▶ Αν αφήσετε την μπαταρία στη θέση της, αποσυνδέστε τον αρνητικό πόλο για να αποτρέψετε την αποφόρτιση.

Αφού βγάλετε το σκούτερ σας από τη φύλαξη, ελέγξτε όλα τα σημεία που απαιτούνται σύμφωνα με το χρονοδιάγραμμα συντήρησης.

Μεταφορά του σκούτερ σας

Εάν χρειαστεί να μεταφέρετε το σκούτερ σας, η μεταφορά θα πρέπει να πραγματοποιείται με ειδικό τρέιλερ για μοτοσυκλέτα ή σε φορτηγό ή τρέιλερ με επίπεδη καρότσα που διαθέτει ράμπα φόρτωσης ή πλατφόρμα ανύψωσης, καθώς και ιμάντες πρόσδεσης μοτοσυκλέτας. Μην επιχειρείτε ποτέ να ρυμουλκήσετε το σκούτερ σας με έναν ή και τους δύο τροχούς στο έδαφος.

ΣΗΜΕΙΩΣΗ

Η ρυμούλκηση του σκούτερ μπορεί να προκαλέσει σοβαρή ζημιά στο κιβώτιο ταχυτήτων.

Εσείς και το περιβάλλον

Η κατοχή και η οδήγηση ενός σκούτερ μπορεί να είναι απολαυστική, αλλά θα πρέπει να συμβάλλετε και εσείς στην προστασία του περιβάλλοντος.

Επιλέγετε σωστά καθαριστικά

Πλένετε το σκούτερ σας με βιοδιασπώμενο απορρυπαντικό. Αποφεύγετε τα καθαριστικά σε σπρέι αερολύματος που περιέχουν χλωροφθοράνθρακες (CFC), οι οποίοι μπορούν να βλάψουν το προστατευτικό στρώμα του όζοντος της ατμόσφαιρας.

Ανακυκλώνετε τα απόβλητα

Τοποθετείτε το λάδι και τα άλλα τοξικά απόβλητα σε εγκεκριμένα δοχεία για να τα μεταφέρετε σε κέντρο ανακύκλωσης. Καλέστε το τοπικό ή εθνικό γραφείο δημοσίων έργων ή περιβαλλοντικών υπηρεσιών για να εντοπίσετε ένα κέντρο ανακύκλωσης στην περιοχή σας, καθώς και για να λάβετε οδηγίες σχετικά με την απόρριψη των μη ανακυκλώσιμων αποβλήτων. Μην απορρίπτετε το χρησιμοποιημένο λάδι κινητήρα στα απορρίμματα και μην το ρίχνετε σε αποχετεύσεις ή στο έδαφος. Το μεταχειρισμένο λάδι, η βενζίνη και τα διαλυτικά καθαρισμού περιέχουν δηλητήρια που μπορούν να βλάψουν τους εργάτες των χωματερών και να μολύνουν το πόσιμο νερό, τις λίμνες, τα ποτάμια και τους ωκεανούς.

Αριθμοί σειράς παραγωγής

Ο Αναγνωριστικός Αριθμός Πλαισίου του Οχήματος (VIN) και ο Αριθμός Σειράς Παραγωγής του Κινητήρα προσδιορίζουν με μοναδικό τρόπο τη μοτοσυκλέτα σας και είναι απαραίτητοι προκειμένου να την ταξινομήσετε. Ίσως να σας ζητηθούν κατά την παραγγελία ανταλλακτικών.

Ο Αριθμός Πλαισίου υπάρχει στο πίσω μέρος του πλαισίου κάτω από τη σέλα.

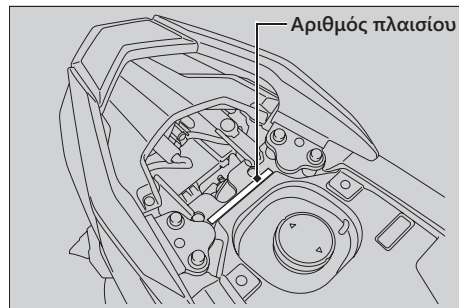
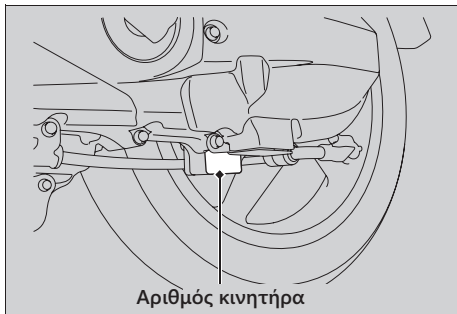

Ο Χαραγμένος Αριθμός Πλαισίου βρίσκεται στη δεξιά πίσω πλαινή πλευρά του πλαισίου.

Ο Αριθμός Κινητήρα είναι χαραγμένος στην αριστερή πίσω πλαινή μεριά του στροφαλοθαλάμου.

Θα πρέπει να καταγράψετε αυτούς τους αριθμούς, και να τους φυλάξετε σε ασφαλές μέρος, αφού σιγουρευτείτε για την ορθότητά τους διασταυρώνοντάς τους με τους αντίστοιχους που αναγράφονται στην άδεια κυκλοφορίας του οχήματός σας.

Καύσιμα που περιέχουν αλκοόλη

Σε ορισμένες περιοχές διατίθενται μίγματα συμβατικών καυσίμων με αλκοόλη, προκειμένου να μειωθούν τα επίπεδα εκπομπών, σύμφωνα με τα πρότυπα για καθαρή ατμόσφαιρα. Εάν πρόκειται να χρησιμοποιήσετε μείγμα καυσίμου, βεβαιωθείτε ότι πρόκειται για καύσιμο χωρίς μόλυβδο και ότι πληροί τις ελάχιστες απαιτήσεις βαθμού οκτανίων.

Στο σκούτερ σας μπορείτε να χρησιμοποιήσετε τα ακόλουθα μίγματα καυσίμου:

- Αιθανόλη (αιθυλική αλκοόλη) έως και 10% κατ' όγκο.
 - ▶ Βενζίνη που περιέχει αιθανόλη και κυκλοφορεί στην αγορά με την ονομασία βενζόλη.

Σε περίπτωση χρήσης βενζίνης με περιεκτικότητα σε αιθανόλη υψηλότερη από 10% ενδέχεται να προκληθεί:

- ζημιά στη βαφή του ρεζερβουάρ καυσίμου,
- ζημιά στους ελαστικούς σωλήνες της γραμμής καυσίμου,
- διάβρωση στο ρεζερβουάρ,
- προβλήματα στην οδήγηση.

ΣΗΜΕΙΩΣΗ

Σε περίπτωση χρήσης μιγμάτων καυσίμων με υψηλότερα από τα εγκεκριμένα ποσοστά, ενδέχεται να προκληθεί ζημιά στα μεταλλικά, ελαστικά και πλαστικά μέρη του συστήματος καυσίμου.

Αν εντοπίσετε οποιαδήποτε ανεπιθύμητα συμπτώματα στη λειτουργία ή τις επιδόσεις, δοκιμάστε βενζίνη διαφορετικής μάρκας.

Καταλυτικός μετατροπέας

Αυτό το σκούτερ είναι εξοπλισμένο με τριοδικό καταλυτικό μετατροπέα. Ο καταλυτικός μετατροπέας περιέχει πολύτιμα μέταλλα που λειτουργούν ως καταλύτες σε χημικές αντιδράσεις υψηλής θερμοκρασίας, με τις οποίες οι υδρογονάνθρακες (HC), το μονοξείδιο του άνθρακα (CO) και τα οξείδια του αζώτου (NOx) των καυσαερίων μετατρέπονται σε ασφαλείς ενώσεις.

Ένας ελαττωματικός καταλυτικός μετατροπέας συμβάλλει στην ατμοσφαιρική ρύπανση και μπορεί να επηρεάσει την απόδοση του κινητήρα σας. Ο νέος καταλυτικός μετατροπέας πρέπει να είναι γνήσιο ανταλλακτικό της Honda ή αντίστοιχο εξάρτημα.

Ακολουθήστε τις παρακάτω οδηγίες για να προστατέψετε τον καταλυτικό μετατροπέα σας.

- Χρησιμοποιείτε πάντα αμόλυβδη βενζίνη. Η βενζίνη με μόλυβδο θα προκαλέσει ζημιά στον καταλυτικό μετατροπέα.
- Διατηρείτε τον κινητήρα σε καλή κατάσταση λειτουργίας.
- Εάν παρατηρήσετε κάποιο ρετάρισμα του κινητήρα, προβλήματα στην ανάφλεξη, σβήσιμο του κινητήρα ή οποιαδήποτε άλλη μη σωστή λειτουργία, σταματήστε την οδήγηση και σβήστε τον κινητήρα.

■ Βασικά εξαρτήματα

Συνολικό μήκος	1.873 mm	
Συνολικό πλάτος	ACH110CBF/CBT	678 mm
	ACH110CSF	667 mm
Συνολικό ύψος	1.074 mm	
Μεταξόνιο	1.256 mm	
Ελάχιστη απόσταση από το έδαφος	146 mm	
Γωνία κάστερ	26° 30'	
Ίχνος (τρέιλ)	84 mm	
Συνολικό βάρος (με καύσιμο και εξοπλισμό, χωρίς επιβάρτες και αποσκευές)	ACH110CBF/CBT	92 kg
	ACH110CSF	91 kg
Μέγιστο επιτρεπόμενο βάρος*1	165 kg	
Μέγιστο βάρος αποσκευών*2	Αποθηκευτικός χώρος Ντουλαπάκι φύλαξης γαντιών και άγκιστρο	10 kg 1,5 kg
Αριθμός επιβατών	Αναβάτης και 1 συνεπιβάτης	
Ελάχιστη ακτίνα στροφής	1,80 m	

*1 Περιλαμβάνονται ο οδηγός, ο συνεπιβάτης, όλες οι αποσκευές και τα αξεσουάρ

*2 Περιλαμβάνεται το βάρος των αποσκευών και των πρόσθετων αξεσουάρ.

Κυβισμός	108,20 cm ³
Διάμετρος x διαδρομή	50,000 x 55,106 mm
Σχέση συμπίεσης	9,5:1
Καύσιμο	Αμόλυβδη βενζίνη Συνιστώμενο: 91 RON και άνω
Χωρητικότητα ρεζερβουάρ	4,0 λίτρα
Μπαταρία	ACH110CSF/CBF GTZ4V, YTZ4V ή NTZ4V 12V-3Ah (10 HR)
	ACH110CBT GTZ6V ή YTZ6V 12V-5Ah (10 HR)
Πρωτεύουσα μείωση	V-Matic (2,52:1 έως 0,82:1)
Τελική σχέση μετάδοσης	10,625

■ Στοιχεία συντήρησης

Διαστάσεις ελαστικών	Μπροστά	80/90-14M/C 46P
	Πίσω	90/90-14M/C 52P
Τύπος ελαστικών	Bias-ply, χωρίς σαμπρέλα (tubeless)	
Πίεση αέρα ελαστικών	Μπροστά	[Οδηγός μόνο] 200 kPa (2,00 kgf/cm ² , 29 psi)
		[Οδηγός και συνεπιβάτης] 200 kPa (2,00 kgf/cm ² , 29 psi)
	Πίσω	[Οδηγός μόνο] 225 kPa (2,25 kgf/cm ² , 33 psi)
		[Οδηγός και συνεπιβάτης] 225 kPa (2,25 kgf/cm ² , 33 psi)
Μπουζί	(τυπικό)	MR9C-9N (NGK) ή U27EPR-N9 (DENSO)
Διάκενο μπουζί	0,8 έως 0,9 mm	
Στροφές ρελαντί	1.700 ± 100 σ.α.λ.	

Συνιστώμενο λάδι κινητήρα

Λιπαντικό μοτοσυκλετών Honda για 4-χρονους κινητήρες, κατηγορίας API SG ή υψηλότερης, με εξαίρεση τα λάδια που φέρουν την ένδειξη «Energy Conserving» ή «Resource Conserving», SAE 10W-30, πρότυπο JASO T 903 MB

Χωρητικότητα λαδιού κινητήρα

Μετά από αποστράγγιση 0,7 λίτρα

Μετά από αποσυ-
ναρμολόγηση 0,8 λίτρα

Χωρητικότητα λιπαντικού μετάδοσης

Μετά από αποστράγγιση 0,10 λίτρα

Μετά από αποσυ-
ναρμολόγηση 0,12 λίτρα

Συνιστώμενο υγρό φρένων

Υγρό φρένων Honda DOT 3 ή DOT 4

Προδιαγραφές

■ Λαμπτήρες

Προβολέας	12V-35/35W
-----------	------------

Φως φρένων/πίσω φως	12V-21/5W
---------------------	-----------

Λυχνίες μπροστινών φλας	12V-1*W X 2
-------------------------	-------------

Λυχνίες πίσω φλας	12V-16W X 2
-------------------	-------------

Φως θέσης	12V-5W
-----------	--------

■ Ασφάλειες

Κύρια ασφάλεια	25A
----------------	-----

Άλλες ασφάλειες	10A, 5A
-----------------	---------

■ Προδιαγραφές ροπής σύσφιξης

Βίδα αποστράγγισης λαδιού κινητήρα	24 N·m (2,4 kg·fm, 18 lbf ft)
---------------------------------------	-------------------------------

Τάπα λαδιού	20 N·m (2,0 kg·fm, 15 lbf ft)
-------------	-------------------------------

A	
Ανεφοδιασμός	37
Αντιμετώπιση προβλημάτων	81
Αξεσουάρ	10
Αποθηκευτικοί χώροι	
Άγκιστρο	42
Εγχειρίδιο κατόχου	41, 98
Εξοπλισμός.....	39
Αποθηκευτικός χώρος	
Έγγραφα	41, 98
Εγχειρίδιο κατόχου	41, 98
Εργαλεία.....	41, 58
Αριθμοί σειράς.....	105
Ασφάλειες	51, 95
Αφαίρεση	59, 61, 63
Μπροστινό κάλυμμα.....	61, 62, 63
B	
Βενζίνη	9, 37, 108
Βενζόλη.....	106
Γ	
Γκάζι	78
Δ	
Διάγραμμα βασικών ενεργειών	12
Διακόπτες	20
Διακόπτης διακοπής λειτουργίας στο ρελαντί.....	20, 26
Διακόπτης σκάλας προβολέα	20
Διακόπτης φλας.....	20
E	
Εκκίνηση του κινητήρα.....	29
Εκκίνηση του σκούτερ.....	35
Ελαστικά	
Αντικατάσταση.....	54, 88
Διάρθρωση.....	88
Πίεση αέρα	54, 109
Ενδεικτικές λυχνίες	18
Ενδεικτική λυχνία δυσλειτουργίας (MIL) PGM-FI (Programmed Fuel Injection – Προγραμματιζόμενος ψεκασμός καυσίμου).....	18, 83
Ενδεικτική λυχνία μεγάλης σκάλας.....	18

Ενδεικτική λυχνία συστήματος διακοπής λειτουργίας στο ρελαντί.....	18, 26
Ενδεικτική λυχνία φλας	18
Εξαεριστήρας στροφαλοθάλαμου	79
Εργαλεία.....	41, 58

Θ

Θέση εξαρτημάτων	14
------------------------	----

Κ

Καταλυτικός μετατροπέας.....	107
Καύσιμα που περιέχουν αλκοόλη.....	106
Καύσιμο	
Δείκτης στάθμης.....	16
Συνιστώμενο	37
Υπόλοιπο.....	16
Χωρητικότητα ρεζερβουάρ	37
Κεντρικός διακόπτης.....	21, 98
Κινητήρας	
Αριθμός	105
Εκκίνηση του κινητήρα	29
Λάδι	52, 67
Κλειδαριά τιμονιού.....	22
Κλειδί κεντρικού διακόπτη.....	98

Κλείστρο.....	25
Κουμπί εκκίνησης.....	20
Κουμπί κόρνας.....	20

Λ

Λάδι

Κινητήρας	52, 67
Λαμπτήρας	
Μπροστινό φλας	93
Πίσω φλας.....	94
Προβολέας	90
Φως θέσης.....	91
Φως φρένων/πίσω φως	92

Μ

Μανιβέλα	32
Μέγιστο επιτρεπόμενο βάρος	11, 108
Μεταφορά του σκούτερ σας	103
Μπαταρία.....	50, 59
Μπουκωμένος κινητήρας.....	33

Ν

Ντουλαπάκι φύλαξης γαντιών.....	42
---------------------------------	----

Ο

Οδηγίες σχετικά με τη φόρτωση.....	11
Όργανα.....	16
Όρια φορτίου.....	11
Όριο βάρους.....	11

Π

Πέδηση.....	7
Περιβάλλον.....	104
Πλαϊνό σταντ.....	77
Πλαστική θήκη εγγράφων.....	41, 98
Πλύσιμο του σκούτερ σας.....	99
Προβλήματα στο ηλεκτρικό σύστημα.....	89
Προδιαγραφές.....	108
Προειδοποιητική λυχνία αναμμένη ή αναβοσβήνει.....	83
Προστατευτικός ρουχισμός.....	6
Προφυλάξεις κατά την οδήγηση.....	7
Προφυλάξεις που αφορούν την ασφάλεια.....	6

Ρ

Ρύθμιση δέσμης προβολέα.....	80
------------------------------	----

Σ

Σέλα.....	39
Στάθμευση.....	8
Στηρίγματα κράνους.....	40
Συνιστώμενο	
Καύσιμο.....	37, 108
Λάδι.....	52, 109
Συντήρηση	
Ασφάλεια.....	44
Βασικά σημεία.....	48
Σημασία.....	44
Χρονοδιάγραμμα.....	45
Σύστημα διακοπής ανάφλεξης	
Πλαϊνό σταντ.....	29, 77
Σύστημα διακοπής ανάφλεξης στο πλαϊνό σταντ.....	29, 77
Σύστημα διακοπής λειτουργίας στο ρελαντί.....	26

Τ

Ταχύμετρο.....	16
Τροποποιήσεις.....	10

Φ

Φρένα

Τζόγος μανέτας φρένου.....	73
Υγρό.....	53, 71
Φθορά στα τακάκια.....	72
Φθορά στις σιαγόνες.....	76, 77
Χειρόφρενο.....	23
Φροντίδα του σκούτερ σας.....	99
Φύλαξη του σκούτερ σας.....	102

Χ

Χειρόφρενο.....	23
Χιλιόμετρητής.....	16